

Dimâge Scan Speed



MINOLTA

Nous vous remercions d'avoir acheté ce scanner Minolta. Le Dimâge Scan Speed est un scanner bi-format capable de numériser les films 135 ainsi que les cartouches APS grâce à l'adaptateur AD-10 optionnel.

Ce manuel a été rédigé afin de vous familiariser avec les opérations relatives au scanner. Pour exploiter pleinement le Dimâge Scan Speed, nous vous recommandons de lire attentivement ce document ainsi que le mode d'emploi du logiciel fourni avec le scanner.

Les instructions de ce manuel supposent une connaissance du système d'exploitation de votre ordinateur (Mac OS, Windows 95, Windows 98 ou Windows NT). Il est indispensable de maîtriser la souris ainsi que les commandes et menus relatifs à votre système d'exploitation pour utiliser correctement le logiciel du Dimâge Scan Speed.

Ce mode d'emploi n'explique pas :

- le fonctionnement des ordinateurs domestiques.
- le fonctionnement de Windows 95, Windows 98, Windows NT, ou Mac OS.
- le fonctionnement d'Adobe Photoshop, Paint Shop Pro, ou Corel Draw.

Ce mode d'emploi présente des exemples sous Windows 95. Avec Windows NT ou un Macintosh, l'apparence de certains écrans peut différer quelque peu.

Microsoft Windows[®], Windows 95[®], Windows 98[®] et Windows NT[®] sont des appellations commerciales déposées par la société Microsoft Corporation.

Macintosh[™], Apple[®], et Power Macintosh[®] sont des appellations commerciales déposées par la société Apple Computer, Inc.

Adobe Photoshop, Corel Draw et Paint Shop Pro sont des appellations commerciales ou des noms de sociétés déposés par leurs marques respectives.

Tout autre nom de produit ou société cités sont des appellations commerciales ou des noms de sociétés déposés par leurs marques respectives.

Tout changement ou modification non approuvés par un organisme de conformité peuvent annuler la légitimité de l'utilisateur quant à utiliser cet appareil.

- Ce mode d'emploi ne peut être reproduit, en partie ou intégralement sans l'accord explicite écrit de la société Minolta Co, Ltd. ©1998 Minolta Co., Ltd.
- Nous avons apporté un soin particulier à l'élaboration de ce mode d'emploi. N'hésitez pas à nous contacter pour nous soumettre vos remarques et nous signaler d'éventuelles erreurs ou omissions.
- La société Minolta ne saurait être tenue pour responsable de la perte, des dommages ou de tout autre conséquence liés au fonctionnement de ce scanner.



Le label CE certifie que ce produit est conforme aux normes de la Communauté Européenne concernant les interférences électriques. CE signifie Conformité Européenne.

Film Scanner: Dimâge Scan Speed



Tested to comply
with FCC standards.

FOR HOME OR OFFICE USE

Cet appareil est conforme à l'article 15 des normes FCC. Son utilisation est liée aux conditions suivantes : (1) L'appareil ne doit pas émettre d'interférences, (2) il doit accepter de recevoir des interférences, y compris certaines pouvant perturber son fonctionnement.

Ne pas retirer les noyaux de ferrite scellés sur le câble SCSI.

Cet appareil numérique de la classe B est conforme à la norme canadienne ICES-0003

Cet appareil numérique de la classe B est conforme à la norme NMB-003 du Canada.

Testé par la société Minolta : 101 Williams Drive Ramsey, New Jersey 07446 USA.

PRECAUTIONS D'USAGE

Assurez-vous d'avoir bien pris connaissance des avertissements ci-dessous avant d'utiliser le scanner.

ATTENTION

Pour éviter le feu ou une décharge électrique :

- Utilisez le voltage adapté au scanner.
- Ne renversez aucun liquide sur le produit.
- N'insérez aucun objet métallique.
- Ne touchez pas le cordon d'alimentation ni la prise si vos mains sont humides.
- Débranchez le scanner si vous ne l'utilisez plus.

Une utilisation inadaptée du câble d'alimentation peut entraîner le feu ou une décharge électrique.

- Insérez correctement le câble d'alimentation dans la prise de courant.
- Ne tirez pas sur le câble. Saisissez la prise avant de débrancher le scanner.
- Evitez d'endommager, d'enrouler, de modifier, de chauffer ou de placer un objet pesant sur le cordon d'alimentation.
- Ne connectez pas la terre à une conduite de gaz, une prise téléphonique ou à une arrivée d'eau. Une mauvaise mise à la terre peut entraîner des décharges électriques.



Ce scanner nécessite une ventilation suffisante pendant son utilisation. Une aération insuffisante peut causer une surchauffe entraînant de fait des risques d'incendie.

- Ne pas utiliser ou entreposer le scanner dans un endroit poussiéreux ou trop humide.

Si vous observez de la fumée, une odeur étrange ou tout élément inhabituel, éteignez puis débranchez le scanner. Apportez l'appareil à votre revendeur Minolta.

N'essayez pas de démonter ce produit. Il contient des circuits haute tension. Apportez-le à votre revendeur pour le faire réparer.



Ne pas laisser ce produit à la portée des enfants.

SYSTÈME REQUIS PC / AT

Processeur : Compatible IBM PC/AT avec processeur i486DX-2 66MHz ou supérieur.
Intel Pentium ou supérieur avec Windows NT 4.0.

Système : Windows 95 (OSR2), Windows 98, ou Windows NT 4.0.

Mémoire : 32 Mo de RAM minimum.

Espace disque : 90 Mo disponibles.

Carte SCSI : Les cartes SCSI suivantes sont recommandées :

AVA-1505AE*	AHA-1520B	AHA-1540CP
AHA-2940J	AHA-2940U	AHA-2940AU
AHA-2940W	AHA-2940UW	AHA-2910B

- La carte AHA-2940N SCSI a été testée et validée pour les micro-ordinateurs NEC PC-9821.
- Ne pas utiliser les cartes AVA-1505AE, AHA-1520B, et AHA-1540CP avec les processeurs NEC PC98NX.
- Le support technique ne sera pas assuré pour les utilisateurs d'ordinateurs disposant d'une carte SCSI inadaptée.

Affichage : SVGA (800 x 600) ou supérieur. VGA utilisable.

Divers : Le pilote TWAIN est compatible avec Photoshop 3.05 / 4.0.1 / 5.0, Paint Shop Pro 4.1E, Corel Draw 7, Corel Draw 8.

SYSTÈME REQUIS — MACINTOSH

- Processeur :** Power PC uniquement
- Système :** Mac OS 7.5 – 8.1
- Mémoire :** 8 Mo de RAM minimum en plus de la mémoire nécessaire au système et à Adobe Photoshop™
- Espace disque :** 90 Mo disponibles.
- Affichage :** Écran 13 pouces en 32.000 couleurs minimum.
- Divers :** Plug-in compatible avec Photoshop version 3.05 ou supérieure.
Le profil ColorSync est compatible avec ColorSync 2.0.
Désactivez la mémoire virtuelle ainsi que l'extension Modern Memory Manager.

COMPOSITION DU KIT

Les éléments suivants doivent être compris dans le kit.

1. Le scanner Dimâge Scan Speed
2. Deux passe-vues 135 (diapositives et négatifs)
3. Le câble SCSI SC-11
4. Le cordon d'alimentation
5. Le cédérom contenant les pilotes
6. Le mode d'emploi
7. La carte de garantie
8. Le cédérom PhotoShop 4.0 LE

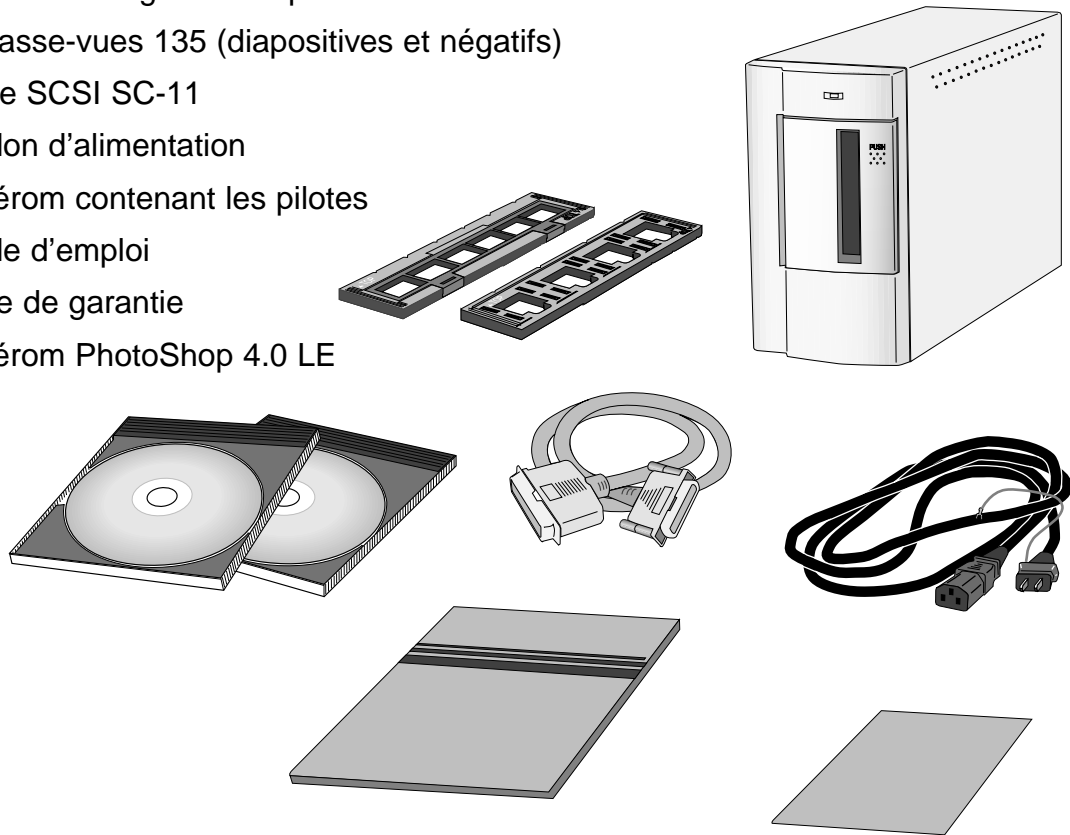

Enregistrement

Nous vous conseillons d'enregistrer le logiciel du scanner avant de l'utiliser

Une fois enregistré, vous recevrez une information technique complète et pourrez ainsi accéder au support numérique et aux mises à jour logicielles. Complétez et renvoyez la carte d'enregistrement après l'avoir séparée de la carte de garantie.

- Les renseignements que vous fournirez resteront confidentiels et ne seront utilisés que par le service clients et produits de Minolta.

TABLE DES MATIÈRES

PRÉCAUTIONS D'USAGE	1
SYSTÈME REQUIS PC/AT	2
SYSTÈME REQUIS Macintosh	3
COMPOSITION DU KIT	4
TABLE DES MATIÈRES	5
NOMENCLATURE	6
INSTALLATION DU SCANNER	
Réglage du numéro SCSI	8
Raccordement du scanner	9
Installation du logiciel PC/AT	12
Installation du logiciel Macintosh	15
STANDARD OPERATION	
Lancement du logiciel	18
<i>Fenêtre de Commande – Nomenclature</i>	20
<i>Fenêtre de Prévisualisation – Nomenclature</i>	21
Réglage des Préférences	22
Chargement du passe-vues	23
Engagement du passe-vues dans le Scanner	25
Réglage du type de film	26
Prescan	26
Mémorisation d'exposition	27
Orientation de l'image	28
Corrections d'image	32
<i>Boîte de dialogue Variations – Nomenclature</i>	33
Corrections d'image- Variations	34
<i>Boîte de dialogue Histogrammes – Nomenclature</i>	35
Corrections d'image – Histogrammes	36
<i>Boîte de dialogue Courbes de transfert – Nomenclature</i>	40
Corrections d'image – Courbes de transfert	41
Scripts	44
Numérisation finale	46
NUMÉRISATION DES FILMS APS	
Lancement du logiciel	48
Sélection du type de film	48
<i>Fenêtre Index – Nomenclature</i>	48
Préférences : réglages APS	49
<i>Adaptateur APS – Nomenclature</i>	50
Chargement de l'adaptateur APS	50
Engagement de l'adaptateur APS dans le Scanner	51
Numérisation de l'index	52
Prescan et corrections d'image	54
Numérisation de l'image	55
Éjection de l'adaptateur	56
APPENDICE	
Paramètres de numérisation	58
<i>Boîte de dialogue Paramètres de numérisation – Nomenclature</i>	58
Création/suppression de scripts	60
Liste des scripts	61
Glossaire	64
ColorSync	66
En cas de problème	67
Caractéristiques	68
Support technique	69

SCANNER : NOMENCLATURE

1. Diode lumineuse
2. Logement du passe-vues
3. Porte du logement du passe-vues
4. Interrupteur principal
5. Prise SCSI DB25
6. Interrupteur de terminaison
7. Réglage du numéro SCSI.
8. Prise SCSI Centronics 50
9. Prise d'alimentation

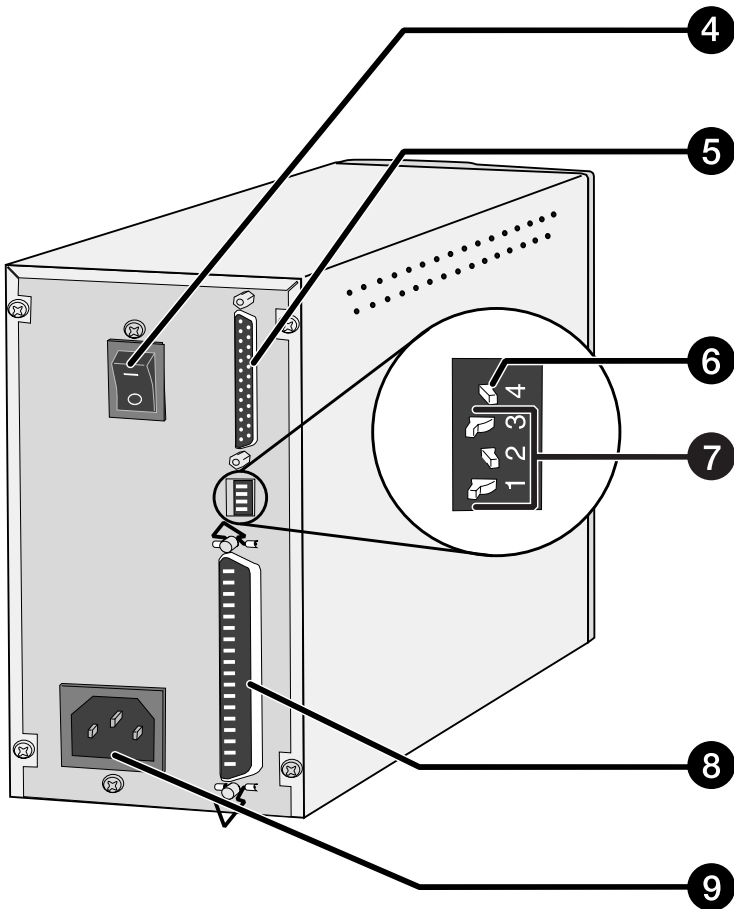
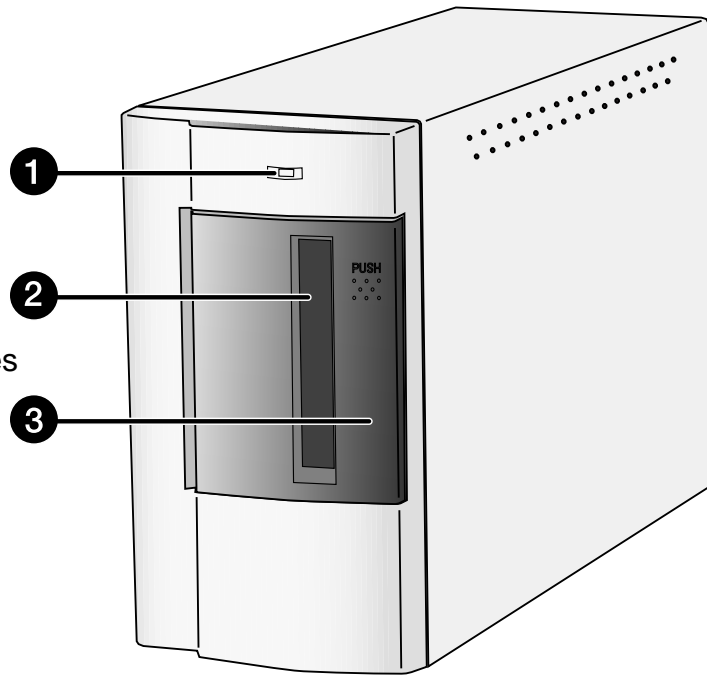

INSTALLATION DU SCANNER

RÉGLAGE DU NUMÉRO SCSI

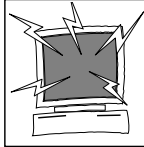

Éteindre l'ordinateur et tous les périphériques de la chaîne SCSI avant de changer le numéro SCSI ou d'effectuer des raccordements.

Un numéro SCSI est une adresse unique que vous attribuez à chacun de vos périphériques SCSI. Vous pouvez choisir un numéro compris entre 0 et 7. Certains numéros sont déjà utilisés par l'ordinateur :

	numéro SCSI réservé
IBM PC/AT	7 - (carte SCSI)
Macintosh	0 -(disque dur interne)* 3 -(Lecteur de cédérom)** 7 -(système d'exploitation)

* Les disques durs IDE Macintosh n'utilisent pas de numéro SCSI.

** Sur les Macintosh équipés d'un double bus, le numéro SCSI 3 est disponible sur le bus externe.

Réglage du numéro SCSI

1. **Éteignez l'ordinateur et tous les périphériques SCSI connectés.**
2. **Identifiez les numéros SCSI non utilisés.**
3. **À l'aide d'un objet pointu, réglez les curseurs pour sélectionner un numéro non utilisé.**

- En sortie d'usine, le Dimâge Scan Speed est pré-réglé sur l'adresse 5. Si ce numéro est disponible dans la chaîne SCSI, il n'est pas nécessaire de le changer.
- Deux périphériques d'une même chaîne SCSI ne peuvent pas partager un même numéro SCSI.

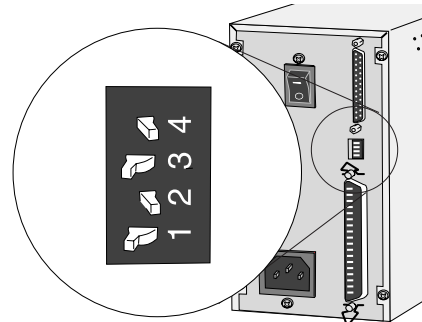

Position des interrupteurs – Numéros SCSI :

	OFF		OFF		OFF		OFF		ON		ON		ON		ON
0	OFF	1	OFF	2	ON	3	ON	4	OFF	5	OFF	6	ON	7	ON
	OFF		ON		OFF		ON		OFF		ON		OFF		ON

CONNEXION À L'ORDINATEUR

Connexion du câble SCSI

Le scanner est livré avec un câble SCSI SC-11 (DB25-Centronics 50). Vérifiez avec votre revendeur que ce câble est adapté à votre carte SCSI.

- Pour satisfaire aux normes FCC, le câble SCSI doit être équipé de noyaux de ferrite.

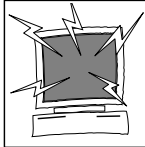

**AVANT DE COMMENCER...
ÉTEIGNEZ L'ORDINATEUR ET TOUS LES
PÉRIPHÉRIQUES CONNECTÉS.**

1. Posez le scanner sur une surface plane.
2. Raccordez une extrémité du câble SC-11 à la prise SCSI à l'arrière du scanner.

- Vous pouvez utiliser l'une ou l'autre des deux prises SCSI.

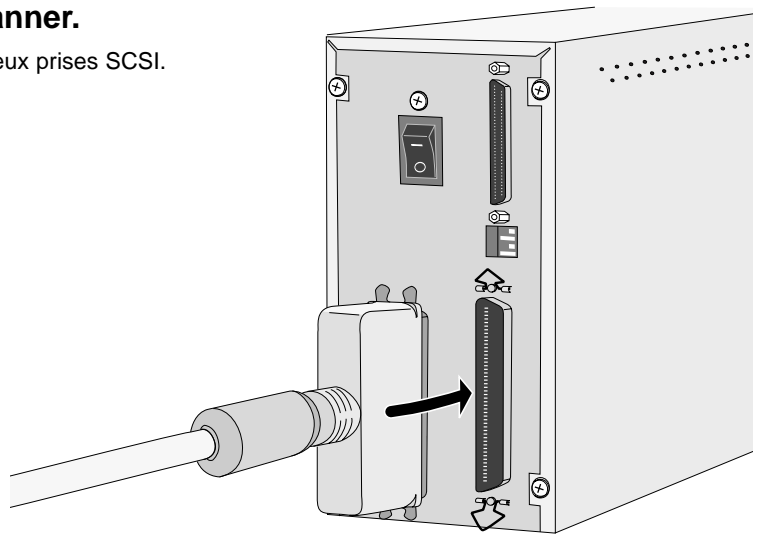

3. Raccordez l'autre extrémité du câble à la prise SCSI de l'ordinateur ou du dernier périphérique de la chaîne SCSI.

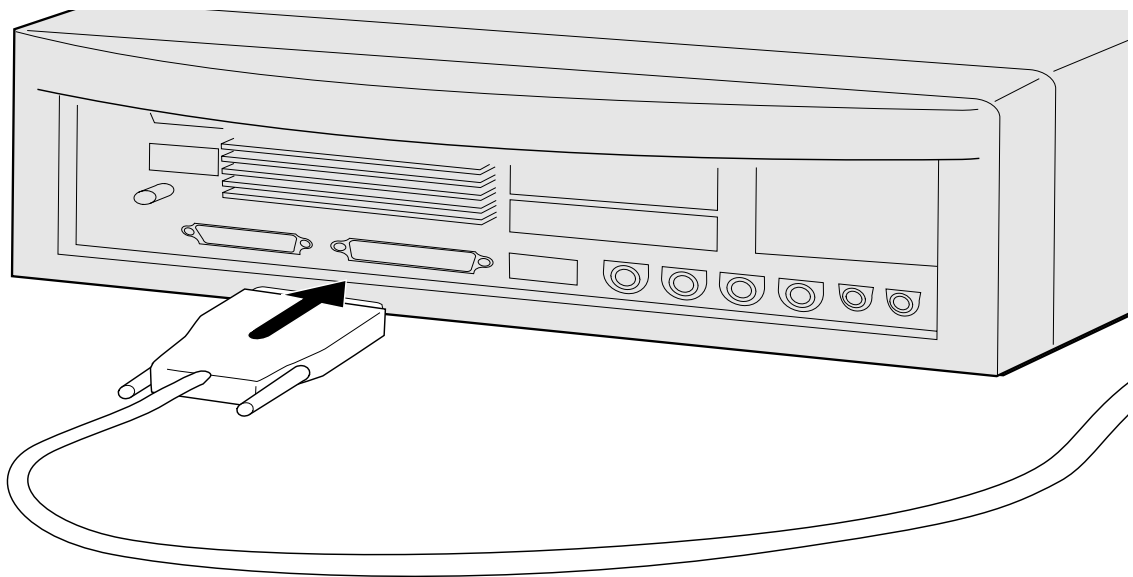

Suite page suivante

CONNEXION À L'ORDINATEUR

Si la chaîne SCSI comporte d'autres périphériques...

4. Raccordez le câble SC-11 depuis le dernier périphérique de la chaîne SCSI vers une prise libre située sur le scanner.

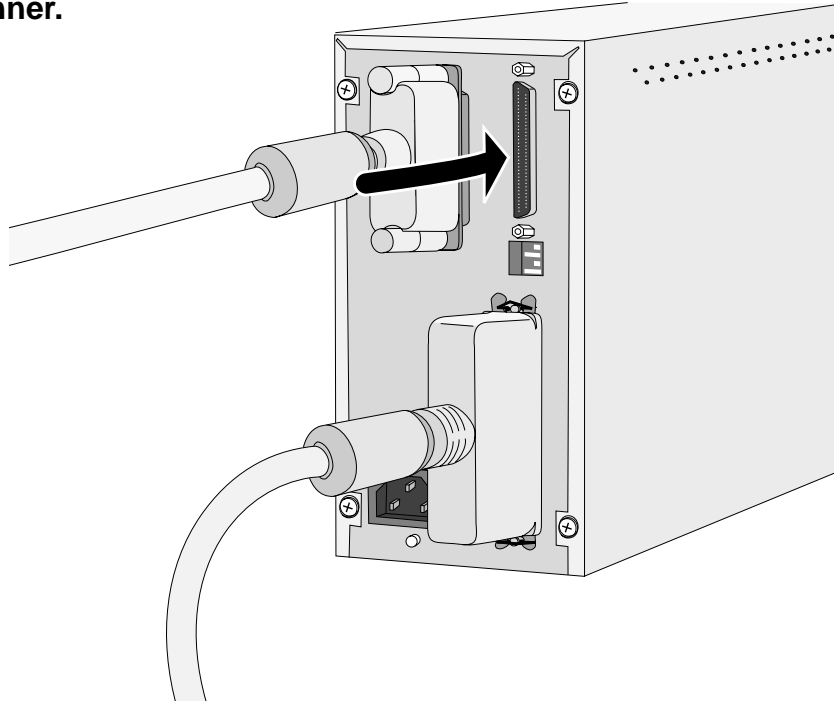

5. Raccordez le cordon d'alimentation dans la prise prévue à cet effet et branchez l'autre extrémité sur une prise de courant reliée à la terre.

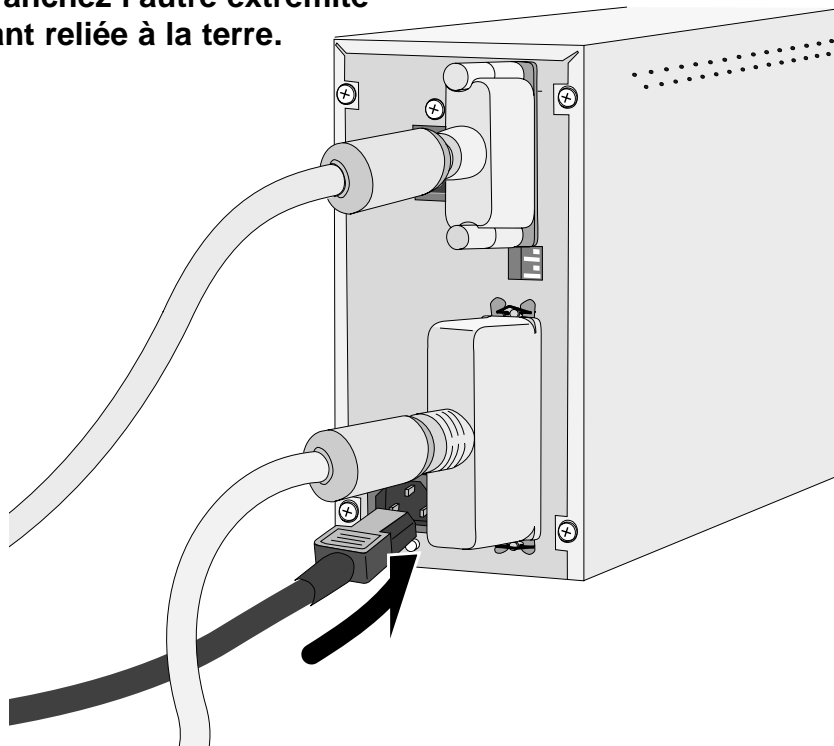

CONNEXION À L'ORDINATEUR

Si le scanner Dimâge Scan Speed est le seul ou le dernier périphérique de la chaîne SCSI...

4. Activez l'interrupteur de terminaison (interrupteur 4 sur ON).

- Un terminateur externe n'est pas nécessaire pour ce scanner.

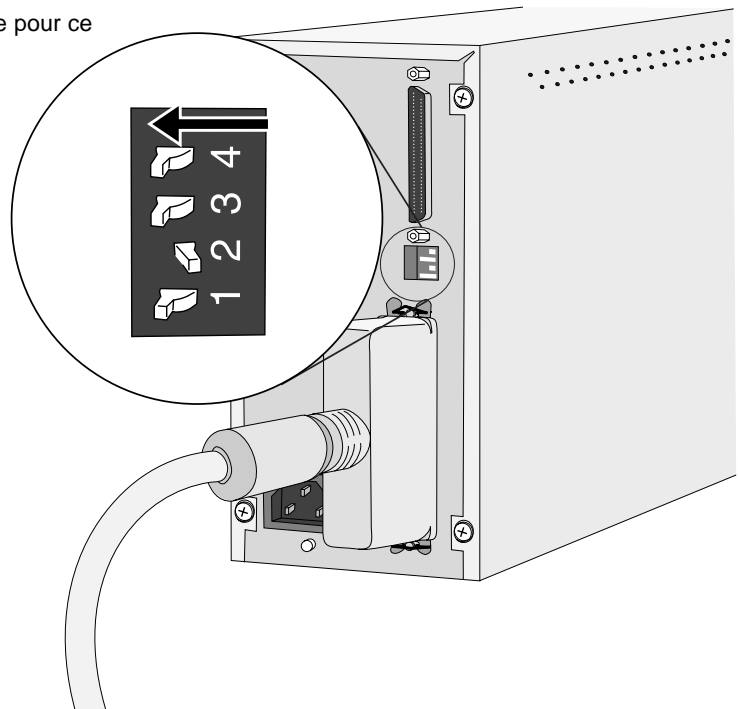
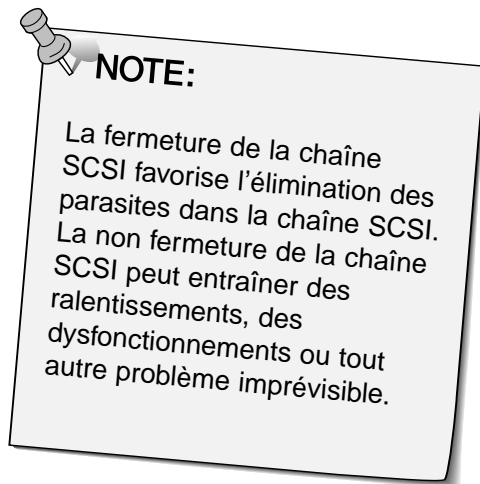

5. Raccordez le cordon d'alimentation dans la prise prévue à cet effet et branchez l'autre extrémité sur une prise de courant reliée à la terre.

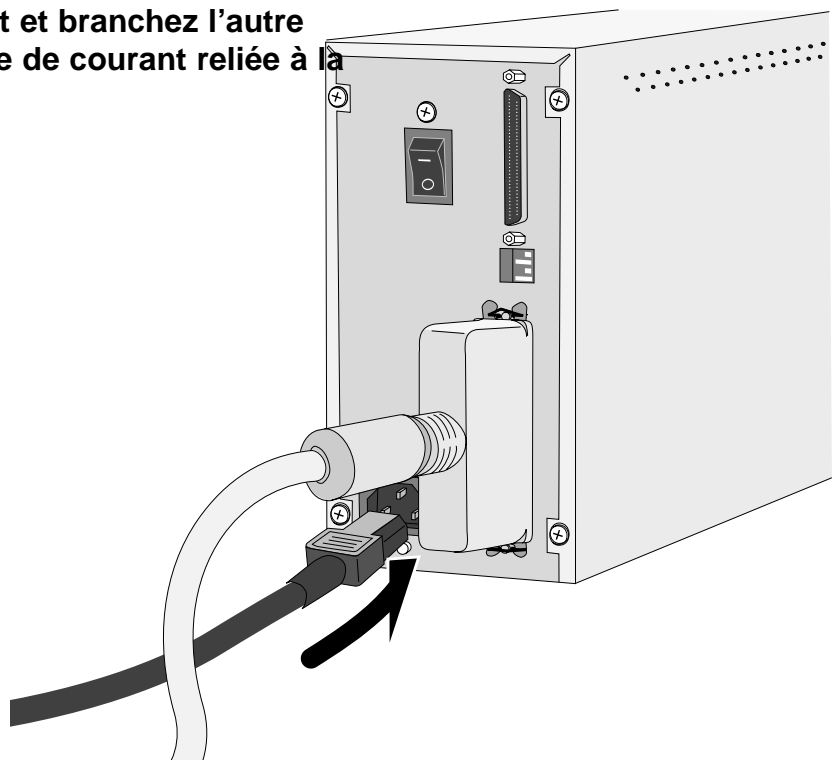

INSTALLATION DU LOGICIEL — PC

WINDOWS 95/WINDOWS 98/WINDOWS NT

Le programme d'installation du Dimâge Scan Speed pour Windows installe les pilotes Twain et Twain_32 dans le répertoire de votre choix.

- L'apparence et/ou le contenu de certaines fenêtres et boîtes de dialogue peuvent varier selon la version de Windows qui est installée sur votre ordinateur.
- Ces instructions supposent que la lettre D est affectée à votre lecteur de cédéroms.

1. Allumez le scanner, puis mettez l'ordinateur sous tension.
2. Lancez Windows 95 ou Windows NT.

Les étapes peuvent différer selon votre système d'exploitation...

Windows 95

- La boîte de dialogue 'Nouveau périphérique détecté' apparaît.

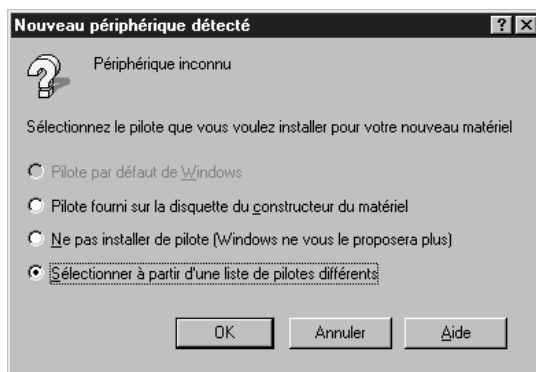

3. Cliquez sur Annuler.

- Cette boîte peut s'afficher plusieurs fois. Reprenez alors l'étape 3.

Windows 95 Release 2 / (OSR2)WINDOWS 98

- La boîte de dialogue suivante apparaît.



3. Cliquez sur Suivant...

- Une boîte de dialogue identique apparaît.

Cliquez alors sur Terminer.

- Cette boîte peut s'afficher plusieurs fois. Reprenez alors l'étape 3.

Windows NT

3. Sélectionnez DÉMARRER – PARAMETRES – PANNEAU DE CONFIGURATION, puis double-cliquez sur l'icône "Contrôleurs SCSI". Vérifiez que Minolta #2884 apparaît bien en tant que périphérique connecté sur votre carte SCSI.

- Si Minolta #2884 n'apparaît pas, éteignez votre système, vérifiez vos connexions SCSI, puis recommencez l'opération.

4. Placez le cédérom du Dimâge Scan Speed dans le lecteur de cédéroms.

INSTALLATION DU LOGICIEL — PC

5. Sélectionnez **EXÉCUTER** dans le menu **DÉMARRER**.

La boîte de dialogue **Exécuter** apparaît.

6. Sélectionnez **D:\FRENCH\Setup.exe** dans la liste déroulante puis cliquez sur **OK**

- Si votre lecteur de cédérom n'est pas reconnu en tant que lecteur D, remplacez le D ci-dessus par la lettre appropriée.

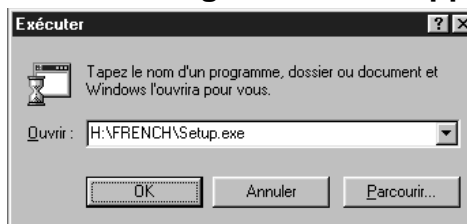

L'écran d'installation apparaît.

7. Cliquez sur **Suivant**

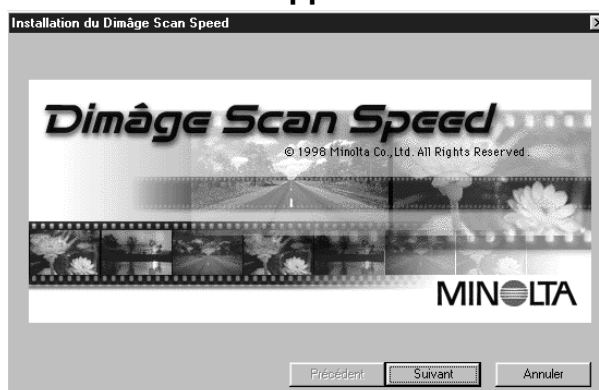

8. Si vous acceptez les termes de la licence, cliquez sur **Oui**.

- Si vous n'acceptez pas les conditions de la licence utilisateur, cliquez sur **Non** pour ne pas installer le logiciel.

L'accord de licence apparaît.

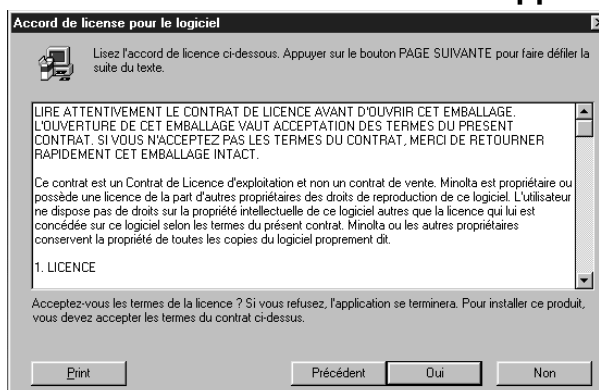

La boîte de dialogue "Destination d'enregistrement" apparaît

9. Cliquez sur **Parcourir** pour sélectionner un autre répertoire...

- Un répertoire d'installation et son chemin d'accès peuvent également être saisis directement.

Cliquez sur **Suivant**



Suite page suivante.

INSTALLATION DU LOGICIEL — PC

La boîte de dialogue “Type d’installation” apparaît.

10. Choisissez l’installation “Standard” ou “Twain uniquement”, puis cliquez sur OK.



La boîte de dialogue “Groupe de programmes” apparaît.

11. Cliquez sur Suivant
- L’installation commence.



La boîte de dialogue “Installation réussie” apparaît.

12. Cliquez sur Fermer.



La boîte de dialogue suivante apparaît.

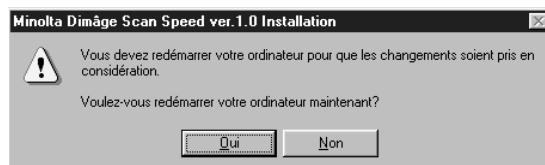

13. Cliquez sur Oui.

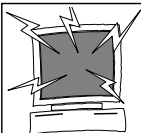

INSTALLATION DU LOGICIEL — MACINTOSH



Désactivez tout logiciel anti-virus avant de lancer le programme d'installation. Ces logiciels pourraient entrer en conflit avec le programme d'installation. Vous pourrez les réactiver une fois l'installation terminée. Maintenez la touche Majuscules enfoncée pendant la mise en marche de l'ordinateur pour désactiver les extensions.

1. **Mettez le Dimâge Scan Speed sous tension, puis allumez l'ordinateur.**
2. **Quittez toutes les applications ouvertes.**
3. **Placez le cédérom Dimâge Scan Speed dans le lecteur de cédérom.**
 -  apparaît à l'écran.
4. **Double-cliquez sur .**
 - Les dossiers des différentes langues apparaissent.
5. **Sélectionnez le dossier Français puis double-cliquez sur l'icône du programme d'installation.**

6. Cliquez sur .

L'écran d'installation apparaît.



7. Cliquez sur .

- Si vous n'acceptez pas les conditions de la licence, cliquez sur Refuser pour ne pas installer le logiciel.

La licence d'utilisation apparaît.

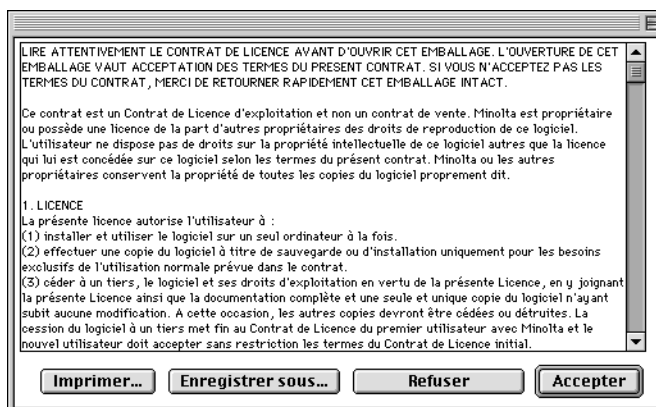

Suite page suivante.

La boîte de dialogue suivante apparaît

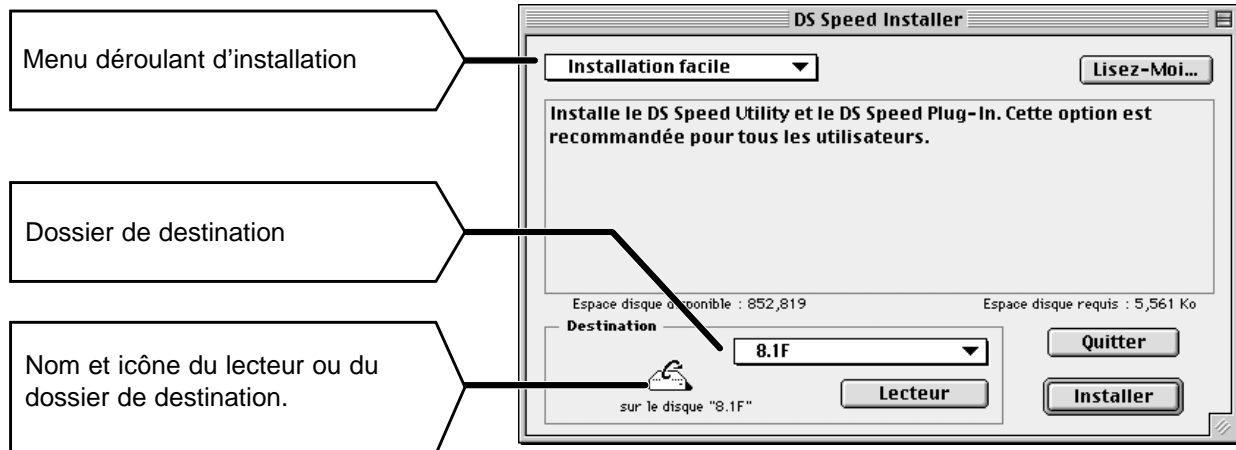

8. Sélectionnez le lecteur (ou dossier) et le type d'installation à l'aide des menus.

- Vous pouvez également cliquer sur **Lecteur** pour sélectionner un lecteur.

9. Puis cliquez sur **Continuer...**.

Le message suivant apparaît lorsque l'installation est terminée.

11. Cliquez sur **Quitter**.

- Le logiciel est installé dans un dossier appelé Dimâge Scan Speed.
- Si vous avez choisi l'installation standard, les éléments suivants ont été installés : utilitaire DS_Speed, plug-in DS_Speed et fichier Lisez-moi.

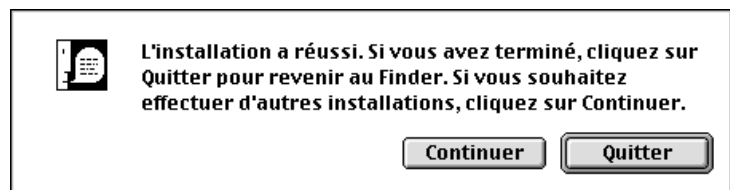

11. Faites glisser le Plug-in DS_Speed dans le dossier "Modules Externes \ Import-Export" du logiciel Adobe PhotoShop.

MODE STANDARD

NUMÉRISATION

Lancement du logiciel

Réglage des Préférences

Chargement du passe-vues

Insertion du passe-vues

Sélection du type de film

Prévisualisation

Orientation de l'image

Luminosité, contraste et
couleurs

Sélection d'un script

Numérisation finale

Enregistrement

LANCEMENT DU LOGICIEL

Le pilote TWAIN vous permet de contrôler le scanner dans une autre application graphique telle que votre logiciel de retouche d'image par exemple.

Lancement du pilote TWAIN — Windows

Cet exemple utilise Photoshop 4.0.1. Les commandes peuvent varier selon les applications.

1. Lancez l'application hôte.
2. Sélectionnez "Fichier> Acquisition> Sélectionner Source TWAIN_32..."

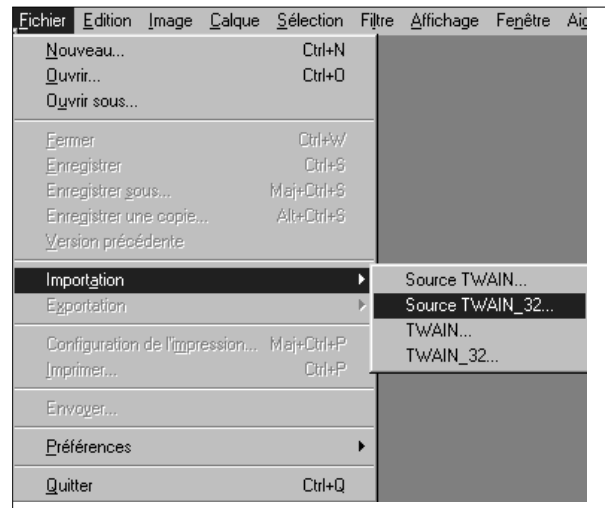

La boîte de dialogue "Sélection de source" apparaît.

3. Sélectionnez DS_Speed, puis cliquez sur Sélectionner.

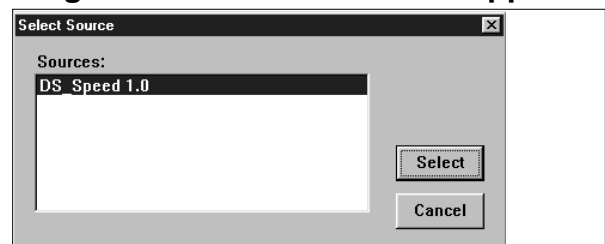

4. Sélectionnez "Fichier> Acquisition > TWAIN_32".

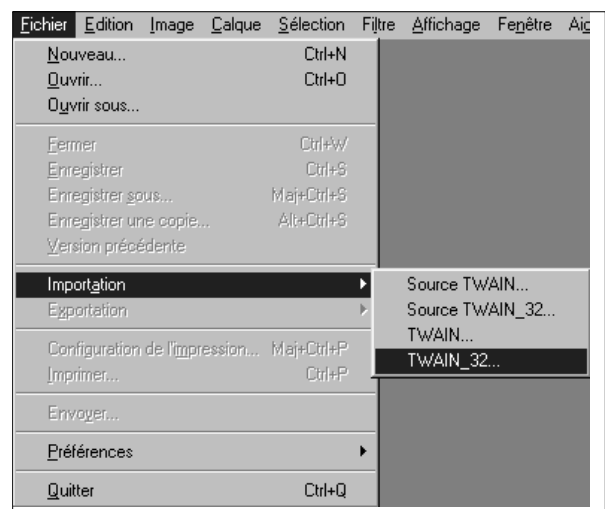

Le logiciel est prêt lorsque la fenêtre de Commande apparaît (p. 20).

LANCEMENT DU LOGICIEL

Le Plug-in permet de piloter le scanner directement sous PhotoShop.

Lancement du Plug-in — Macintosh

1. Lancez Adobe Photoshop.
2. Photoshop 4.01 ou supérieur:
Sélectionnez **Fichier > Importation > DS_Speed Plug-In**

Photoshop 3.0.5 :
Sélectionnez **Fichier > Acquisition > DS_Speed Plug-In**

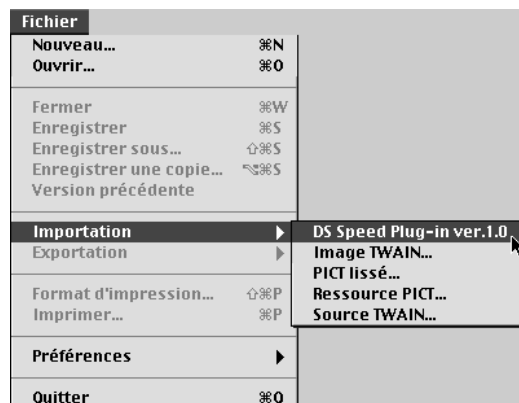

Le logiciel est prêt lorsque la fenêtre de Commande apparaît (p. 20).

Lancement du logiciel

Windows

Selectionnez **Démarrer > Programmes > Minolta Dimage Scan Speed > DS Speed Utility**

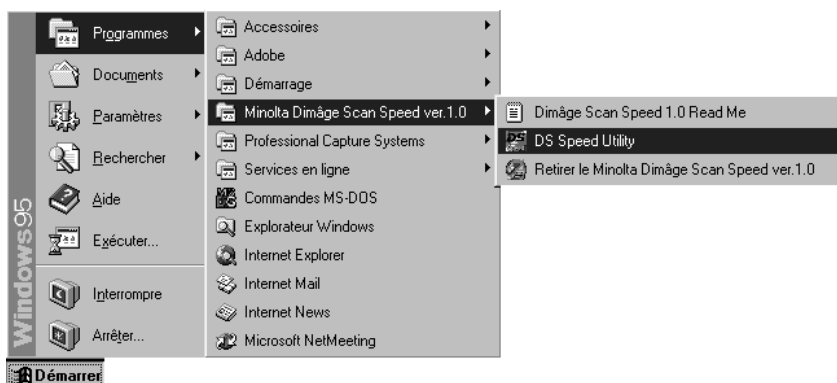

Macintosh

Double-cliquez sur .

Le logiciel est prêt lorsque la fenêtre de Commande apparaît (p. 20).

FENÊTRE DE COMMANDE — NOMENCLATURE

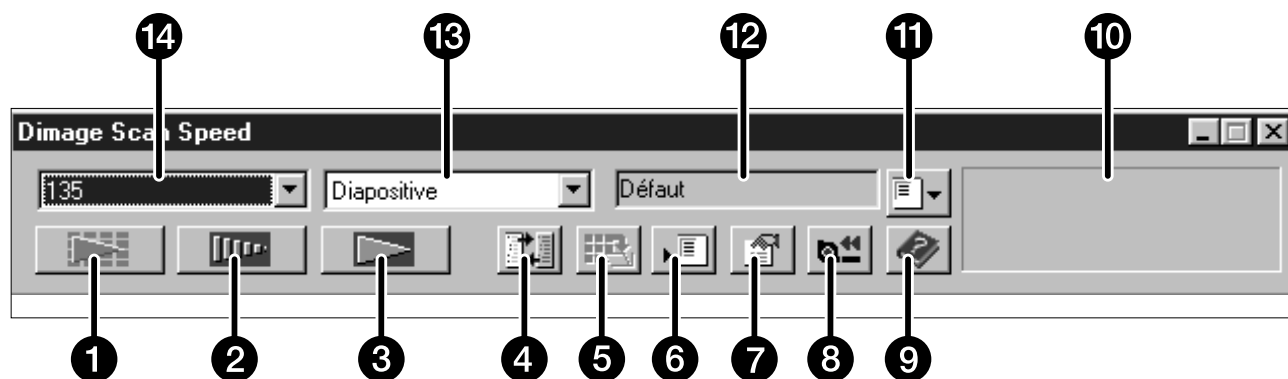

- | | |
|---------------------------------------|---|
| ❶ Numérisation de l'index APS (p. 52) | ❸ Rembobinage de la cartouche APS (p. 56) |
| ❷ Prévisualisation | ❹ Aide (? sur Macintosh) |
| ❸ Numérisation finale | ❺ Barre d'état |
| ❹ Paramètres de numérisation | ❻ Chargement d'un script |
| ❺ Enregistrement de l'index | ❼ Script en cours |
| ❻ Enregistrement d'un script | ❼ Types de films |
| ❼ Préférences | ❼ Formats de films |

FENÊTRE DE PRÉVISUALISATION – NOMENCLATURE

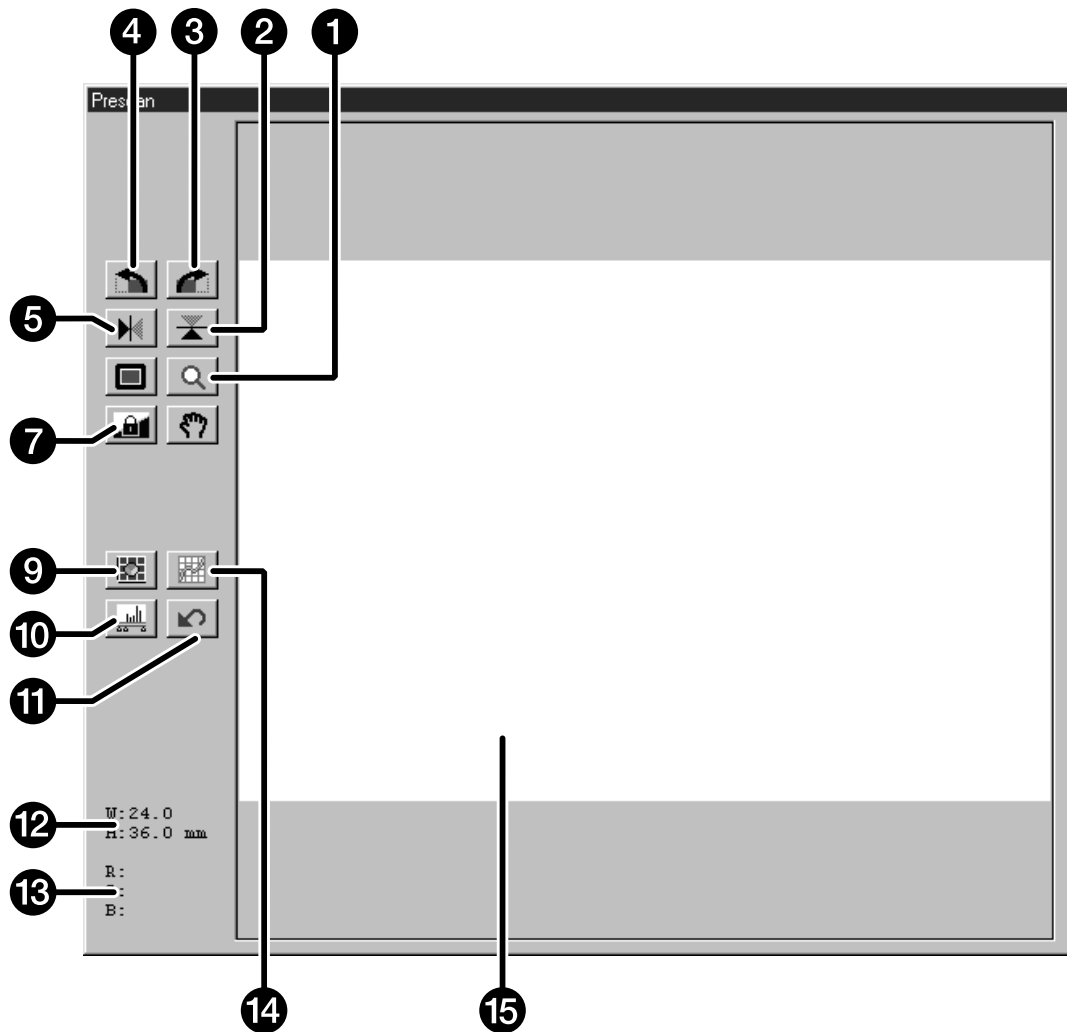

- | | |
|-----------------------------|-----------------------------|
| ① Zoom | ⑨ Menu Variations |
| ② Symétrie verticale | ⑩ Menu Histogrammes |
| ③ Rotation droite | ⑪ Reset |
| ④ Rotation gauche | ⑫ Dimensions de recadrage |
| ⑤ Symétrie horizontale | ⑬ Informations RVB/CMJ |
| ⑥ Affichage plein écran | ⑭ Courbes de Transfert |
| ⑦ Déplacement de l'image | ⑮ Image de prévisualisation |
| ⑧ Mémorisation d'exposition | |

RÉGLAGES DES PRÉFÉRENCES

1. Cliquez sur .

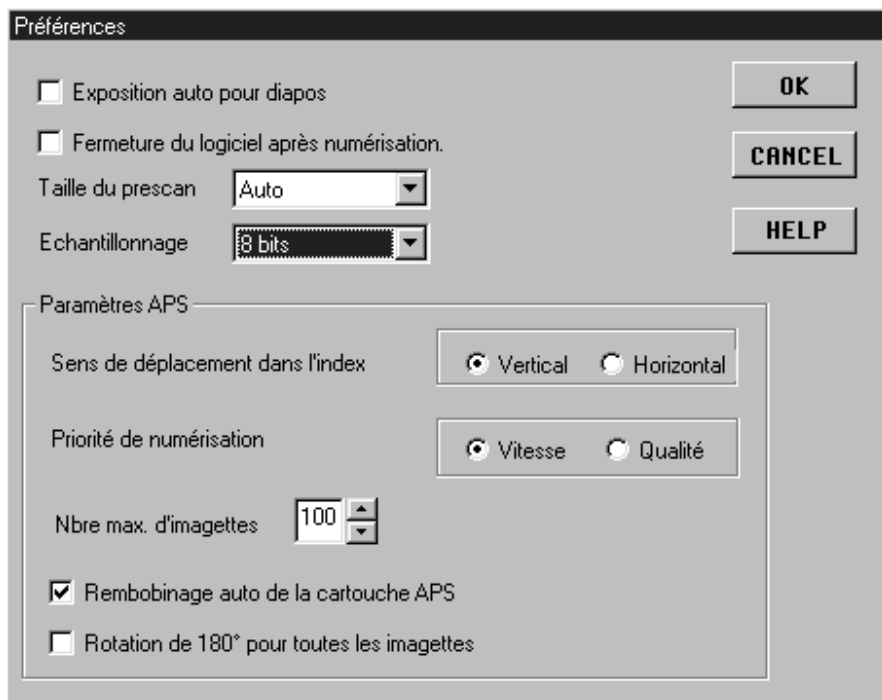

2. Réglez les préférences selon votre choix.

1 Exposition automatique des diapositives

Cocher cette case pour numériser une diapositive sous-exposée.

2 Fermeture du logiciel après numérisation

Commande la fermeture du logiciel pilote du scanner une fois la numérisation effectuée.

3 Taille de la fenêtre de prévisualisation

Trois options sont proposées : petite, grande, automatique

- L'option Auto détermine automatiquement la taille appropriée en fonction de la résolution de votre écran.

4 Mode de numérisation

Détermine le nombre de couleurs pour la numérisation de l'image (RBV ou CMJ) : Il y a trois options :

- 8 bits – 16.7 millions de couleurs
- 16 bits – 2.8 milliards de couleurs
- 16 bits linéaires – comme 16 bits, mais sans correction d'image lors de la numérisation.

3. Cliquez sur  pour valider les nouveaux réglages.

- Les changements prennent effet immédiatement.

CHARGEMENT DU PASSE-VUES

Avec les deux passe-vues 135, le Minolta Dimâge Scan Speed peut numériser les types de films suivants (en bandes ou montés sous caches) :

- Négatifs couleurs 135
- Diapositives couleurs 135
- Négatifs noir et blanc 135
- Diapositives noir et blanc 135

Les négatifs et les diapositives APS peuvent également être numérisés avec l'adaptateur optionnel AD-10.

Chargement du passe-vues

1. Ouvrez le passe-vues.

2. Placez le film dans le passe-vues, émulsion vers le bas.

- Le passe-vues peut recevoir des bandes de 6 vues.
- Éliminez la poussière présente sur le film avant de l'insérer dans le passe-vues.

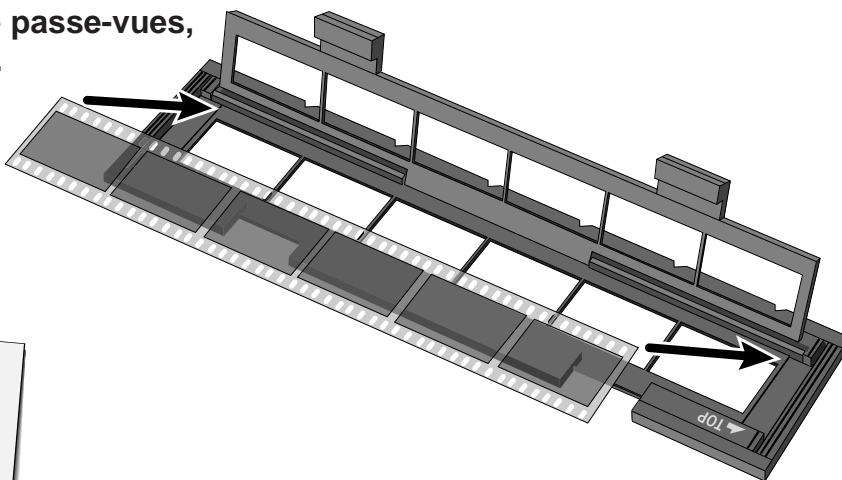
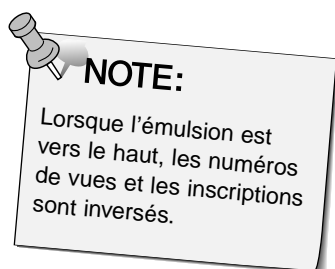

3. Alignez les vues à l'intérieur des fenêtres de numérisation.

4. Refermez le passe-vues.

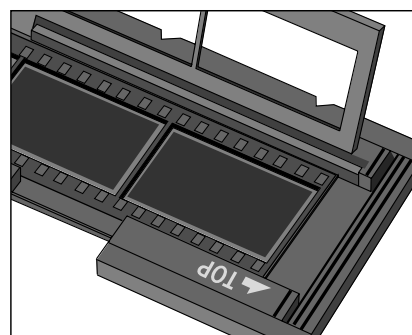

Suite page suivante

CHARGEMENT DU PASSE-VUES

Chargement du passe-vues pour diapos

1. Engagez les diapositives dans le passe-vues, émulsion vers le bas.

- Éliminer la poussière présente sur les diapos avant de les insérer dans le passe-vues.
- Les caches des diapositives doivent présenter une épaisseur comprise entre 1 et 2 mm pour s'engager correctement dans le passe-vues.
- Placer les diapositives dans le sens horizontal uniquement.

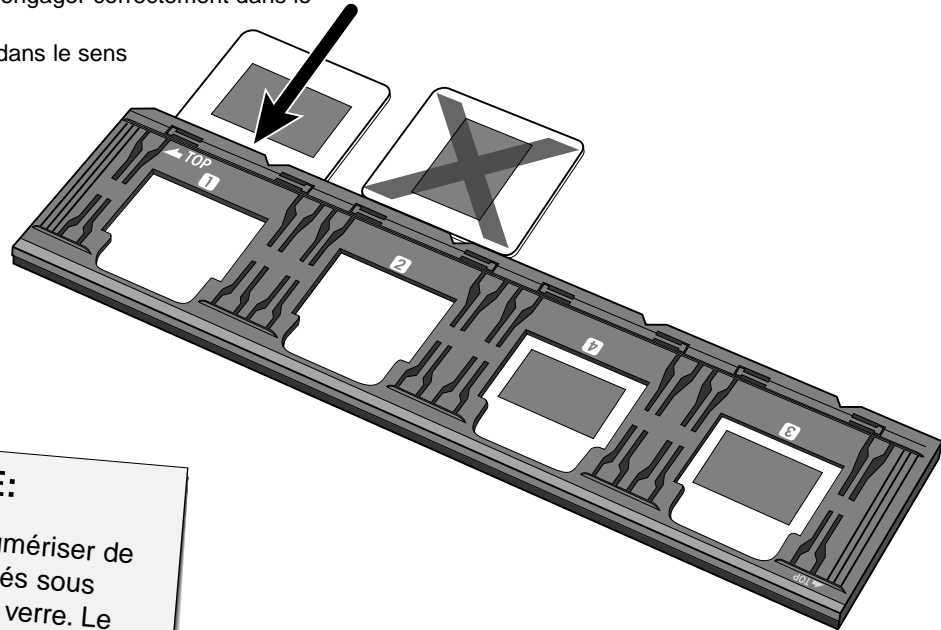

NOTE:
Ne pas numériser de films montés sous caches en verre. Le verre diffracte la lumière et entraîne de mauvais résultats.

CHARGEMENT DU PASSE-VUES DANS LE SCANNER

Les encoches présentes sur le film et les passe-vues identifient la position des fenêtres de numérisation. Engagez le passe-vues à fond pour numériser la dernière vue. Retirez, retournez puis réengagez le passe-vues pour numériser les autres images

Engagez le passe-vues dans le logement prévu à cet effet pour numériser les vues 1, 2, ou 3.

- Ou les vues 1 ou 2 avec le passe-vues pour les films montés sous cache.

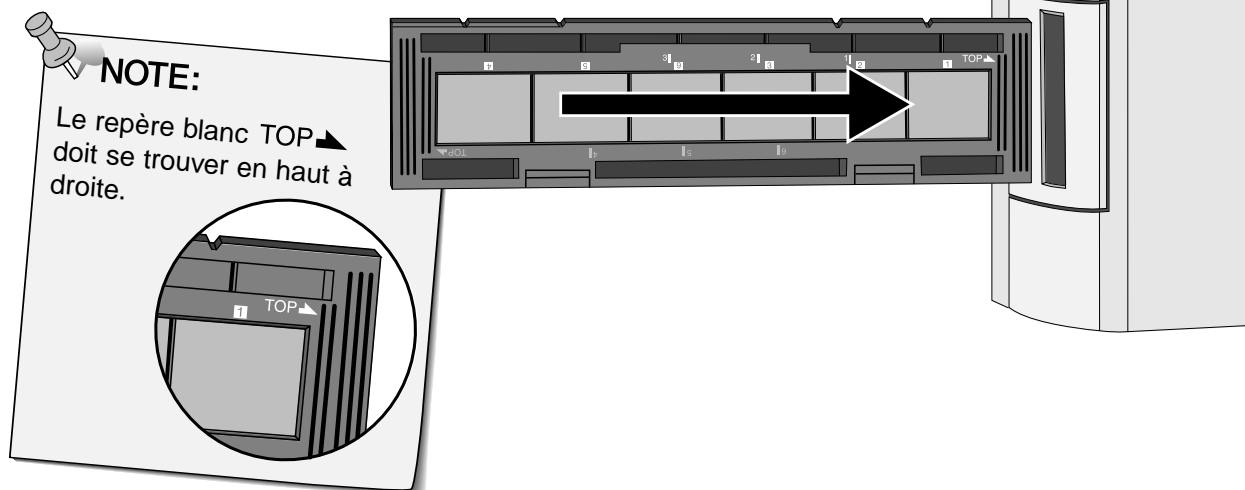

Retirez, retournez et réengagez le passe-vues pour numériser les vues 4, 5, 6.

- Ou les vues 3 ou 4 avec le passe-vues pour films montés sous caches.
- Le repère bleu TOP ➤ doit se trouver en haut à droite.

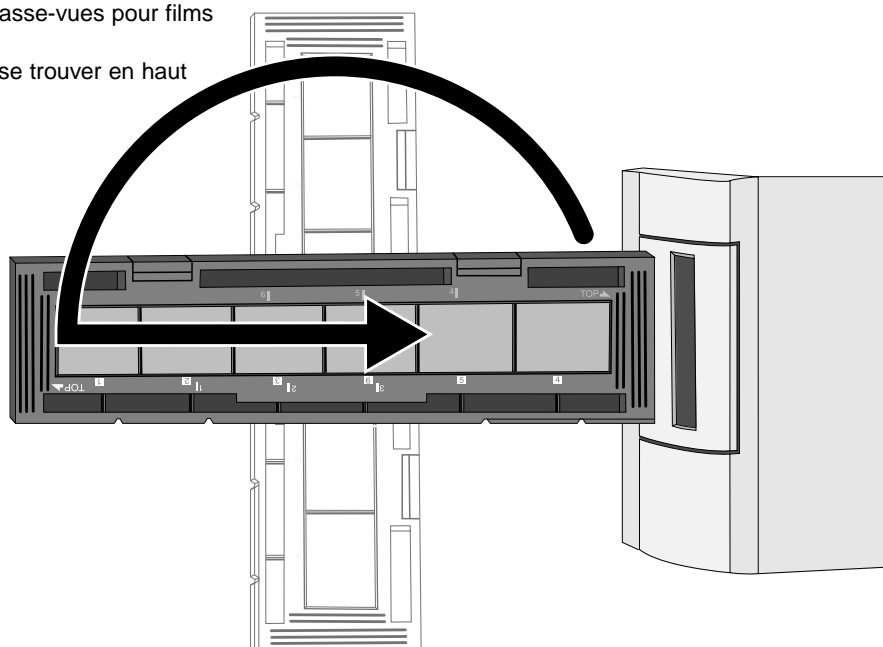

RÉGLAGE DU TYPE DE FILM / PRÉVISUALISATION

Réglage du type de film

1. Sélectionnez 35 mm dans la liste.

- La fenêtre de prévisualisation apparaît.

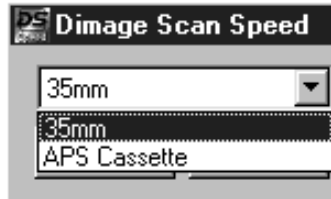

2. Sélectionnez le type de film dans la liste déroulante.

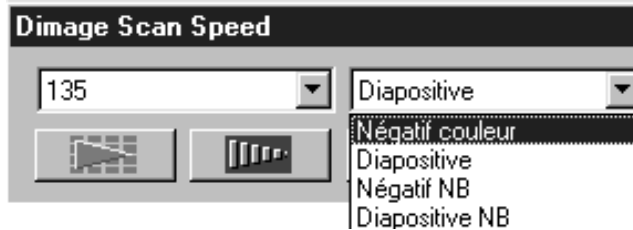

3. Cliquez sur dans la fenêtre de commande.

L'image de prévisualisation apparaît dans la fenêtre ci-dessous



NOTE:

Pour voir les valeurs CMJ, appuyez sur la touche Ctrl (touche sur Macintosh)

MÉMORISATION D'EXPOSITION

Particulièrement pratique lors de la numérisation de vues bracketées, la mémorisation d'exposition permet de numériser plusieurs images avec le même réglage d'exposition. La mémorisation conserve les réglages du premier prescan.

Les images suivantes sont préscannées en utilisant l'exposition préalablement mémorisée

- La mémorisation n'enregistre pas les corrections d'exposition des fonctions Variations, Histogrammes, courbes de transfert.

Mémorisation de l'exposition

Une fois le prescan de l'image effectué...

1. Cliquez sur .

-  ne peut pas être sélectionné tant qu'une image n'a pas été prévisualisée..

2. Sélectionnez une autre image puis cliquez sur .

- Le scanner ignore la phase d'exposition et applique les paramètres mémorisés.

Les images suivantes sont numérisées avec les mêmes paramètres jusqu'à ce que cette mémorisation soit annulée ou que le scanner soit réinitialisé.



Annulation de la mémorisation d'exposition

1. Cliquez sur .

2. Cliquez sur  pour procéder à un nouveau prescan.

ORIENTATION DE L'IMAGE

Rotation

Cliquez sur les boutons  et  pour modifier l'orientation de l'image avant la numérisation finale. Les modifications sont appliquées à l'image de prévisualisation.

- Cliquez sur  pour obtenir un affichage de l'image plein écran.

Cliquez sur  pour faire pivoter l'image de 90° vers la droite.



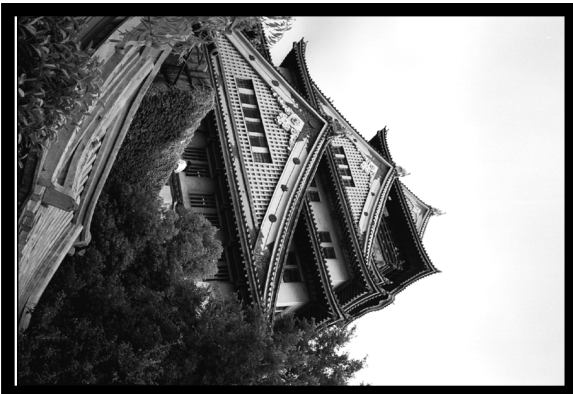

Cliquez sur  pour faire pivoter l'image de 90° vers la gauche.



ORIENTATION DE L'IMAGE

Retournement

Les boutons  et  permettent de retourner l'image horizontalement (de gauche à droite) ou verticalement (de haut en bas). Ces modifications sont immédiatement prises en compte dans l'image de prévisualisation.

- Cliquez sur  pour obtenir un affichage de l'image plein écran.

Cliquez sur  pour retourner l'image de haut en bas.



- L'image apparaît tête en bas par rapport à l'originale.

Cliquez sur  pour retourner l'image de gauche à droite.



- L'image est inversée latéralement par rapport à l'originale.

ORIENTATION DE L'IMAGE

Recadrage

Le recadrage permet de délimiter la zone de l'image de prévisualisation qui sera numérisée. Les dimensions du recadrage s'affichent dans le coin inférieur gauche de la fenêtre de prévisualisation.

- Cliquez sur  pour voir la zone recadrée en plein écran.

Pour élargir ou diminuer la zone de recadrage...

Cliquez sur les bords de la zone et faites glisser le pointeur.

- Cliquez sur les coins et faites glisser pour redimensionner l'image en conservant l'homothétie du recadrage.
- Cliquez sur l'un des côtés pour redimensionner l'image sans conserver l'homothétie.

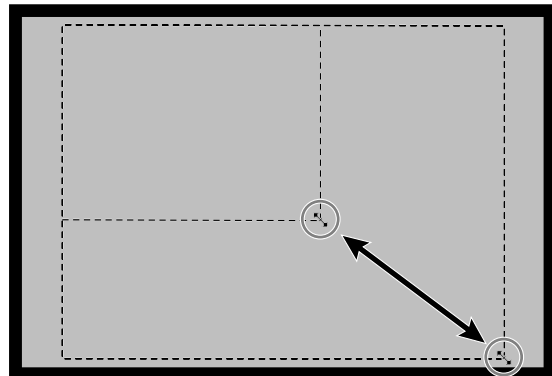

Pour déplacer la zone de recadrage...

Cliquez dans la zone de recadrage puis faites la glisser.

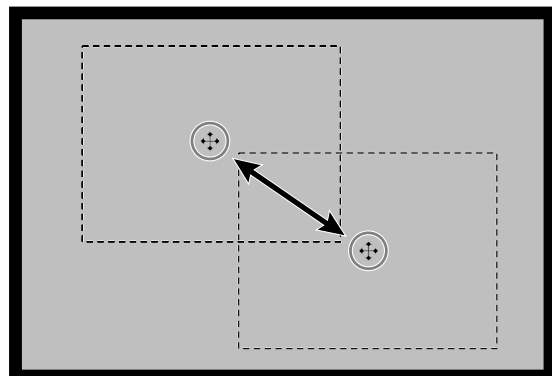

Pour sélectionner un autre recadrage...

Cliquez à l'extérieur du cadre puis redéfinissez une fenêtre de recadrage.

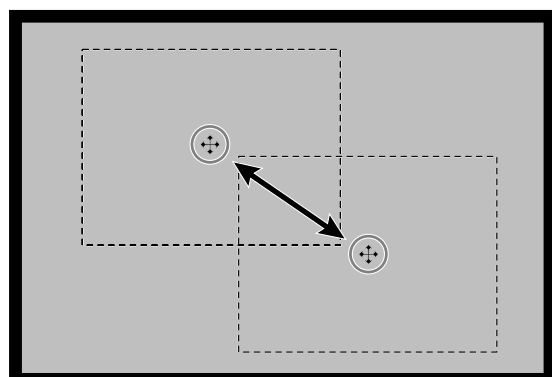

ORIENTATION DE L'IMAGE

AGRANDISSEMENT OU RÉDUCTION DE L'IMAGE

Utilisez le bouton  pour agrandir ou réduire l'image.

ZOOM AVANT

1. Cliquez sur  dans la fenêtre de prévisualisation.

- Le pointeur se transforme en .

2. Cliquez n'importe où dans l'image pour l'agrandir.

- La position cliquée devient le centre de l'image agrandie dans la fenêtre de prévisualisation.
- Le signe + du pointeur disparaît lorsque l'agrandissement maximal de l'image est atteint.



ZOOM ARRIÈRE

1. Pressez et maintenez la touche Ctrl (Touche Option sur Macintosh) pour diminuer la taille de l'image.

- Le pointeur se transforme en .

2. Cliquez n'importe où dans l'image pour la réduire.

- Le signe – du pointeur disparaît lorsque la réduction minimale de l'image est atteinte.

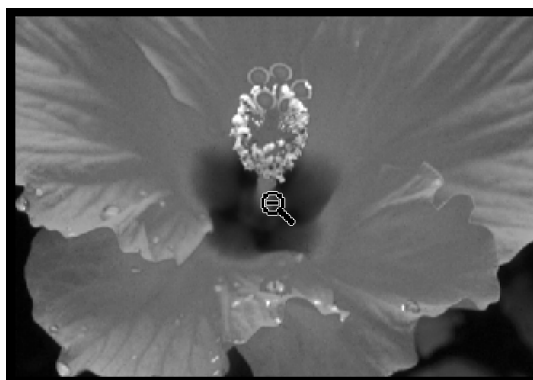

DÉFILEMENT

Utilisez le bouton de défilement pour déplacer une image agrandie.

-  peut être sélectionné uniquement si l'image a été agrandie dans les limites de la fenêtre de prévisualisation.

1. Cliquez sur  dans la fenêtre de prévisualisation.

- The pointer will change to .

2. Cliquez sur l'image et faites-la glisser à l'endroit désiré.

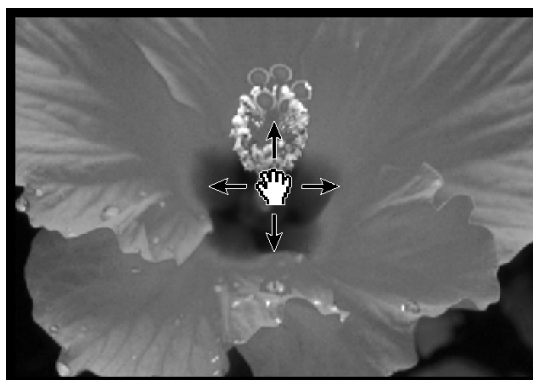

CORRECTIONS D'IMAGE

Votre scanner offre trois modes de correction concernant la luminosité, le contraste et la balance des couleurs avant la numérisation finale.



Variations

- Il s'agit de la méthode la plus simple. Elle est particulièrement adaptée aux utilisateurs débutants. Il suffit de cliquer sur l'imagette dont la balance des couleurs vous semble la mieux appropriée, tout en modifiant le contraste et la luminosité à l'aide d'ascenseurs.
- Le logiciel affiche en permanence une image de contrôle (copie de l'image originale) pour vous permettre d'évaluer rapidement les changements apportés à l'image.



Histogrammes

- La fenêtre des Histogrammes propose une représentation graphique sur 256 niveaux de l'intensité lumineuse de chacun des trois canaux rouge, vert et bleu. Vous pouvez ainsi ajuster les niveaux d'entrée et de sortie de chaque canal colorimétrique, afin de modifier la luminosité, le contraste, le gamma et la balance des couleurs. Vous disposez également d'une image de contrôle pour juger instantanément des corrections apportées.



courbes de transfert

- La fenêtre des Courbes de Transfert affiche les courbes de transfert des trois canaux rouge, vert et bleu. En modifiant ces courbes, vous pouvez jouer sur la luminosité, le contraste, le gamma et la balance des couleurs de votre image.
- **Si vous effectuez en premier lieu une correction de luminosité (point blanc par exemple), il est possible que vous n'ayez plus besoin de modifier la balance des couleurs.**



Annulation Globale — Fenêtre de prévisualisation

- Le bouton d'annulation globale situé dans la fenêtre de prévisualisation (Reset) annule toute modification effectuée à l'aide de l'un de ces trois modes de corrections.

CORRECTIONS D'IMAGE – VARIATIONS

La boîte de dialogue Variations permet d'effectuer des corrections rapides de luminosité et de contraste sur l'image, en cliquant sur des imalettes de simulation qui représentent différents niveaux de correction pré-établis. La correction de couleur s'effectue en déplaçant le curseur approprié.

- Cliquez sur  pour voir les fenêtres de Préscan et de Contrôle en plein écran .

1. Cliquez sur dans la fenêtre de prévisualisation

Boîte de dialogue Variations — Nomenclature

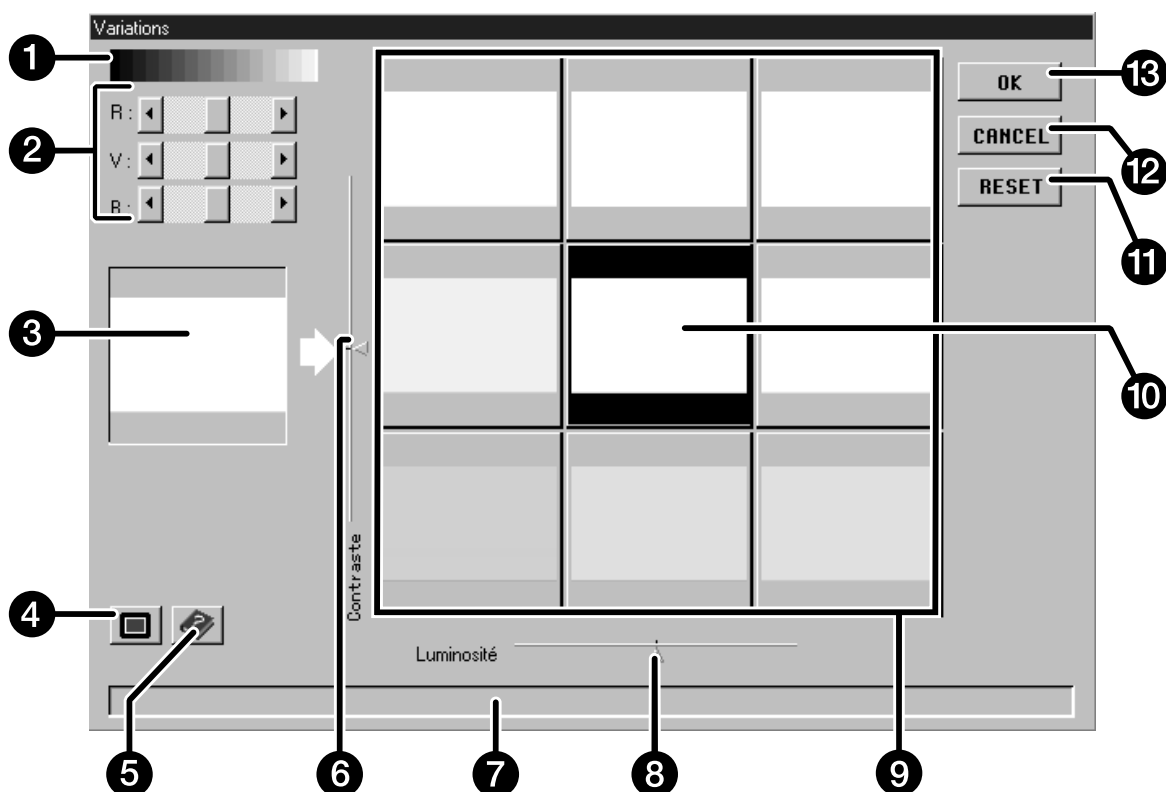

- | | |
|-------------------------|---------------------------|
| ① Echelle de gris | ⑨ Imalettes de variations |
| ② Curseurs RVB | ⑩ Imagette corrigée |
| ③ Imagette de référence | ⑪ Reset |
| ④ Vue plein-écran | ⑫ Annulation |
| ⑤ Aide | ⑬ Validation |
| ⑥ Curseur de contraste | |
| ⑦ Barre d'état | |
| ⑧ Curseur de luminosité | |

CORRECTIONS D'IMAGE – VARIATIONS

Réglage de la luminosité et du contraste

Les imagettes de simulation présentent des variations de luminosité et de contraste par rapport à l'image originale. 10 niveaux de correction de luminosité et de contraste peuvent être appliqués. Ces modifications sont automatiquement appliquées à l'image de prévisualisation.

2. Cliquez sur l'imagette choisie ou déplacez les curseurs pour modifier le contraste et/ou la luminosité.

- Les corrections sont automatiquement appliquées à l'image prévisualisation.
- Les simulations de contraste et de luminosité sont réparties autour de l'image centrale.

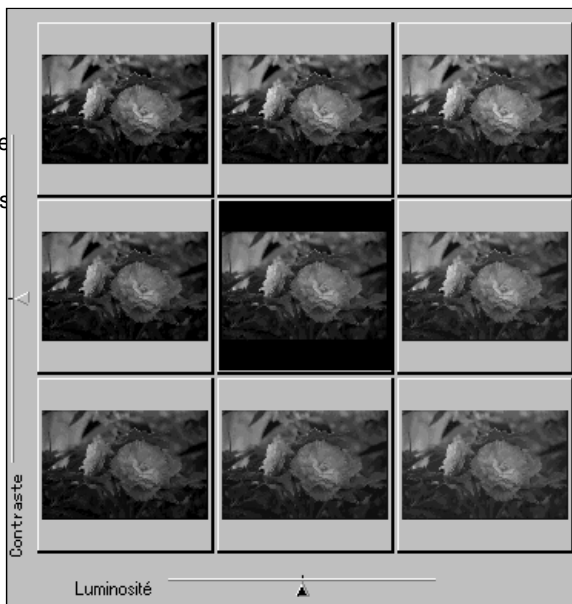
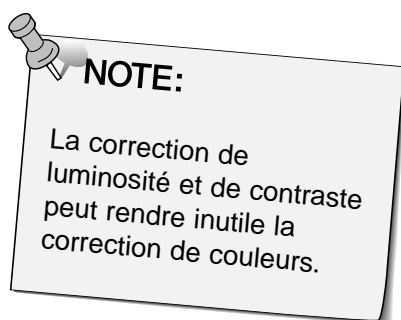

Réglage de couleur

3. Corrigez la balance des couleurs en cliquant sur les curseurs R, V et B.

- R permet d'enlever du rouge (flèche gauche) ou du cyan (flèche droite)
- G permet d'enlever du vert (flèche gauche) ou du magenta (flèche droite).
- B permet d'enlever du bleu (flèche gauche) ou du jaune (flèche droite).

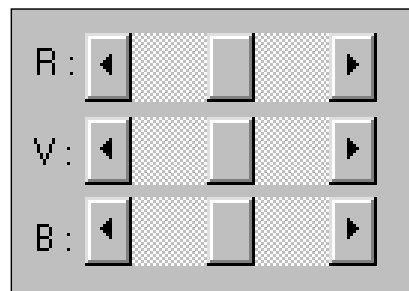

Application des corrections

4. Cliquez sur **OK** pour appliquer les corrections

- Cliquez sur **RESET** pour annuler les corrections sans fermer la fenêtre des Variations.
- Cliquez sur **CANCEL** pour fermer la fenêtre des Variations sans appliquer les corrections.

CORRECTIONS D'IMAGES – HISTOGRAMMES

La boîte de dialogue Histogrammes affiche les diagrammes de fréquence des 256 niveaux de luminosité (0-255) pour chacun des canaux de couleurs qui composent l'image. Le niveau 0 représente le minimum de luminosité (noir), et le niveau 255 une intensité maximale (blanc). Les tons intermédiaires sont répartis entre ces deux valeurs.

- Les histogrammes représentent les niveaux d'intensité du rouge, du vert et du bleu de l'image de contrôle. Cliquez et maintenez enfoncé le bouton pour visualiser les histogrammes de sortie.

Cliquez sur  dans la fenêtre de prévisualisation.

Boîte de dialogue Histogrammes — Nomenclature

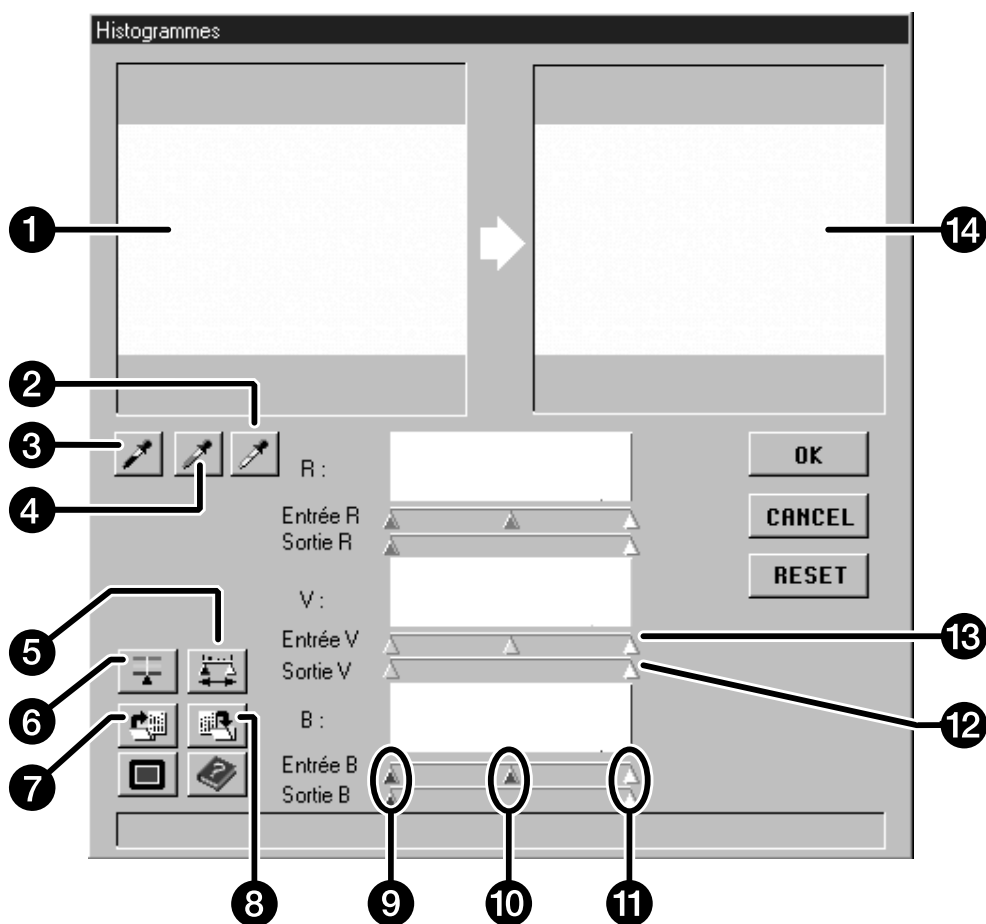

- | | |
|-------------------------------|-----------------------------------|
| ① Image de contrôle | ⑧ Enregistrement d'un histogramme |
| ② Etalonnage du point blanc | ⑨ Curseur des basses lumières |
| ③ Etalonnage du point noir | ⑩ Curseur des tons moyens |
| ④ Etalonnage du point gris | ⑪ Curseur des hautes lumières |
| ⑤ Histogrammes en sortie | ⑫ Curseur du niveau de sortie |
| ⑥ Bouton de synchro RVB | ⑬ Curseur du niveau d'entrée |
| ⑦ Chargement d'un histogramme | ⑭ Image de prévisualisation |

CORRECTIONS D'IMAGES – HISTOGRAMMES

Réglage des points blanc, noir et gris

Le réglage des points blanc et noir d'une image assure la bonne distribution des couleurs et des tons moyens. Le réglage du point gris corrige la balance couleur.

- Les modifications sont automatiquement appliquées à l'image de prévisualisation.

1. Cliquez sur , puis cliquez sur la zone de l'image devant être numérisée comme un blanc absolu.

- Le pointeur se transforme en .
- La valeur RVB du point sélectionné passe à 255.



2. Cliquez sur , puis cliquez sur la zone de l'image devant être numérisée comme un noir absolu.

- Le pointeur se transforme en .
- La valeur RVB du point sélectionné passe à 0.



3. Cliquez sur , puis cliquez sur la zone de l'image devant être numérisée comme un gris neutre absolu.

- Le pointeur se transforme en .
- La balance des couleurs est modifiée en fonction du point gris neutre sélectionné.
- La valeur de luminosité du point sélectionné ne change pas.



Modifications de luminosité et de contraste – Histogrammes

Lorsque la synchro RVB est sélectionnée, le déplacement des curseurs des histogrammes entraîne la redistribution des intensités colorimétriques sans modifier la balance des couleurs. L'ajustement des hautes et basses lumières permet de répartir au mieux les intensités des canaux RVB pour les images présentant des bascules (dominante colorimétrique dans les hautes et basses lumières).

Si l'histogramme comporte de larges zones plates.

1. Cliquez sur .

- Les modifications appliquées à l'un des canaux RVB se répercutent de façon identique sur les deux autres canaux RVB

2. Faites coïncider les curseurs des hautes et basses lumières en entrée vers le bord des zones plates de l'histogramme.

- Les modifications sont automatiquement appliquées à l'image de prévisualisation.
- Les valeurs à droite du curseur des hautes lumières seront numérisées comme des blancs purs (niveau 255). Les valeurs à gauche du curseur des basses lumières seront numérisées comme des noirs purs (niveau 0).

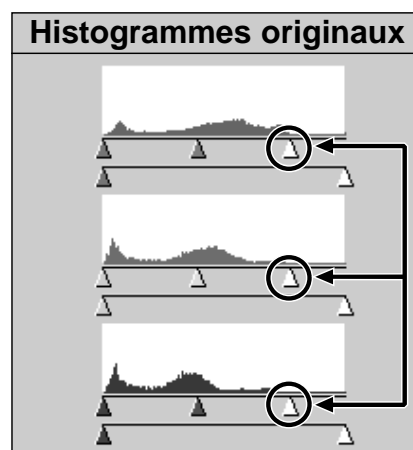

Les curseurs des niveaux d'entrée des hautes lumières sont déplacés vers le bord de la zone plate.

3. Déplacez les curseurs des niveaux de sortie de façon à obtenir le contraste souhaité.

- Cliquez sur  pour visualiser les images de contrôle et de prévisualisation en plein-écran.

4. Cliquez et maintenez le bouton  enfoncé pour visualiser les histogrammes après corrections.

NOTE:
Le niveau d'intensité correspondant à la position du curseur est affiché près de l'histogramme.

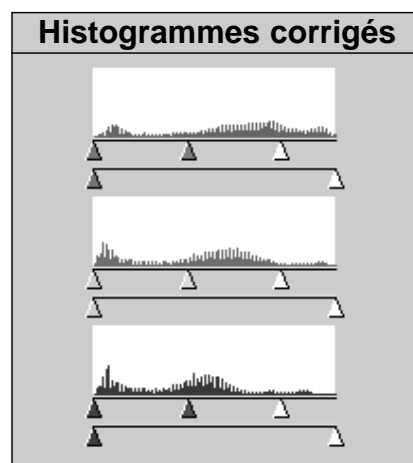

Les intensités des canaux RVB ont été redistribuées sur la plage de valeurs.

Suite page suivante

CORRECTIONS D'IMAGE – HISTOGRAMMES

Réglage de la balance des couleurs – Histogrammes

La modification d'un canal R, V ou B modifie la balance des couleurs.

1. Cliquez sur  pour désélectionner la synchro RVB.

2. Déplacez les curseurs RVB à l'endroit désiré.

- Les modifications sont automatiquement appliquées à l'image de prévisualisation.
- Cliquez sur  pour voir les images de contrôle et de prévisualisation en plein-écran.

3. Cliquez et maintenez le bouton  enfoncé pour visualiser les histogrammes après corrections.

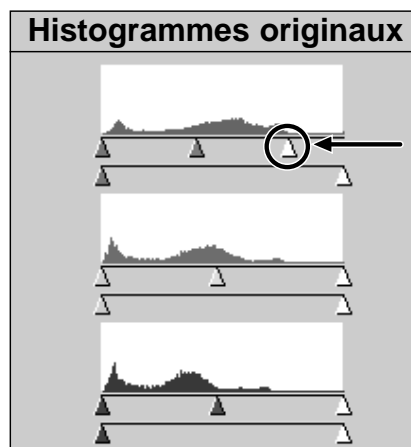

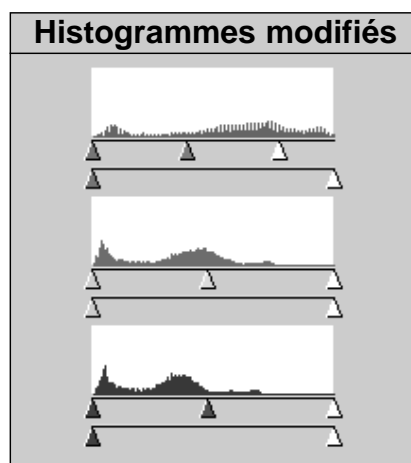

Le curseur des hautes lumières du canal rouge est déplacé vers l'extrémité de la zone plane.



Seules les valeurs RVB relatives au canal R ont été redistribuées. En général, la redistribution des valeurs d'un seul canal de couleur a une incidence sur la balance couleur.

Application ou annulation des corrections

Cliquez sur  ou sur  pour appliquer ou annuler les corrections.

CORRECTIONS D'IMAGE – HISTOGRAMMES

Enregistrement et chargement d'un histogramme

Les histogrammes peuvent être enregistrés sous forme de fichiers pouvant être rappelés et appliqués à de nouvelles images.

Enregistrement d'un histogramme

1. Cliquez sur .

- L'histogramme est enregistré dans un fichier de données (dat).

2. Entrez un nom de fichier, précisez la destination d'enregistrement, puis cliquez sur .

La boîte de dialogue d'enregistrement apparaît.

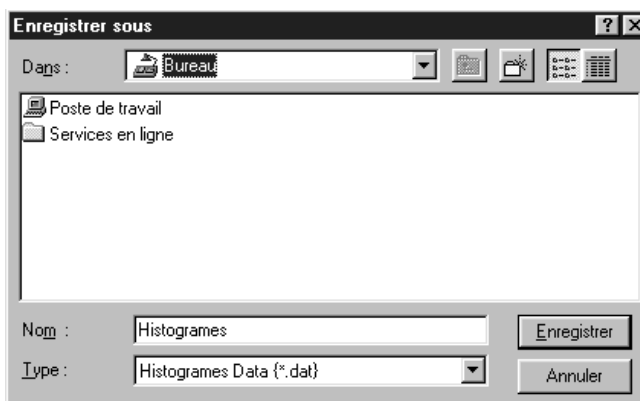

Chargement d'un histogramme

1. Cliquez sur .

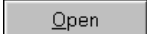
2. Sélectionnez l'histogramme souhaité puis cliquez sur .

- L'histogramme est immédiatement appliqué à l'image en cours.

La boîte de dialogue Fichier apparaît.

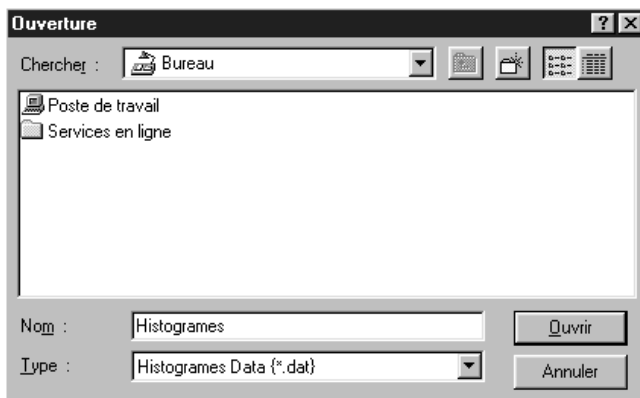

CORRECTIONS D'IMAGE – courbes de transfert

La boîte de dialogue courbes de transfert affiche les courbes du prescan recadré. Les courbes représentent les valeurs de luminosité d'entrée (x) par rapport aux valeurs de sortie (y). Cette boîte de dialogue vous permet d'appliquer des modifications aux courbes de transfert. Il est possible d'appliquer des modifications aux courbes individuelles de chaque canal rouge (R), vert (G), et bleu (B), ou à l'ensemble des courbes (courbe RVB).

- La partie à droite de la courbe agit sur les hautes lumières, la partie gauche sur les ombres, la partie centrale sur les tons moyens. Les valeurs de luminosité sont à 0 (noir) dans le bas de la grille, à 255 (blanc) dans le haut. Les valeurs intermédiaires sont situées entre les deux.

Cliquez sur  dans la fenêtre de prévisualisation.

Boîte de dialogue Courbes de transfert — Nomenclature

La boîte de dialogue courbes de transfert apparaît.

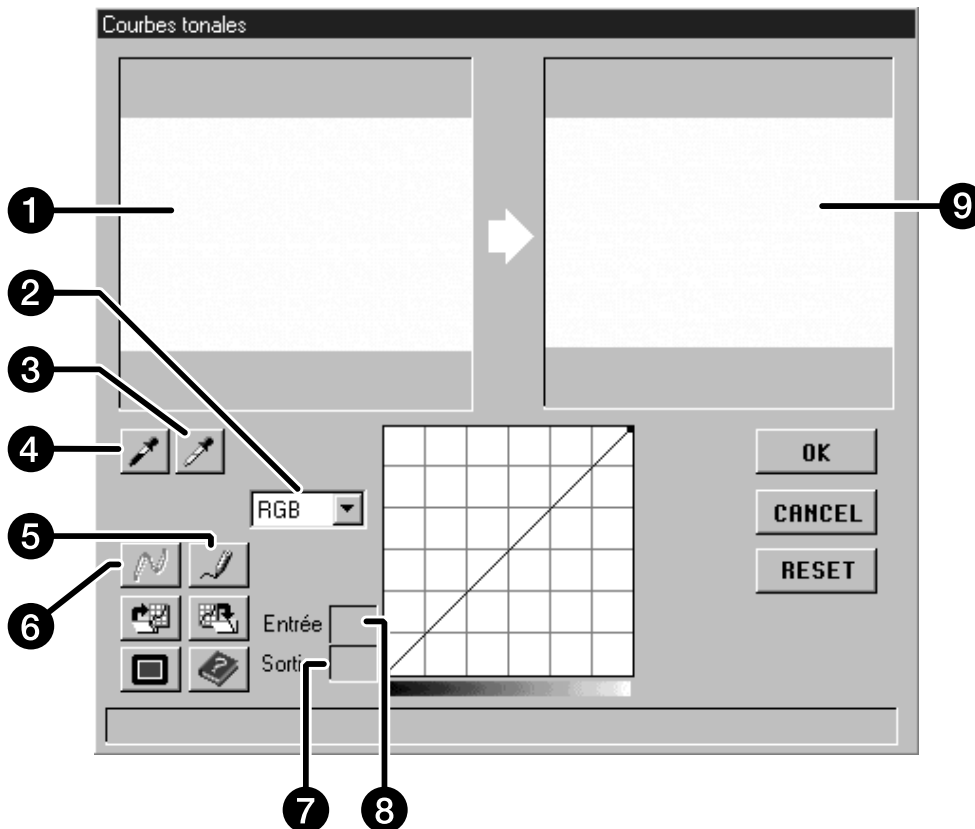

- | | |
|----------------------------|----------------------------------|
| ❶ Image de contrôle | ❹ Bouton d'analyse |
| ❷ Menu du canal de couleur | ❺ Valeur de luminosité de sortie |
| ❸ Bouton point blanc | ❻ Valeur de luminosité d'entrée |
| ❹ Bouton point noir | ❼ Préscan |
| ❺ Courbe "main levée" | |

CORRECTIONS D'IMAGE – courbes de transfert

Réglages des points blancs et noirs

Le bon réglage des points blanc et noir d'une image assure généralement la bonne distribution des couleurs et des tons moyens.

- Les modifications sont automatiquement appliquées à l'image.

1. Cliquez sur , puis cliquez sur la zone du prescan qui doit être numérisée comme le point blanc le plus lumineux de l'image.

- Le pointeur se transforme en .
- Les valeurs RVB de luminosité de la zone sélectionnée passent à 255.



2. Cliquez sur , puis cliquez sur la zone du prescan qui doit être numérisée comme le point noir le plus sombre de l'image.

- Le pointeur se transforme en .
- Les valeurs RVB de luminosité de la zone sélectionnée passent à 0.



Suite page suivante

CORRECTIONS D'IMAGE – COURBES DE TRANSFERT

Correction des courbes

La modification de la forme de la courbe agit sur le niveau de sortie pour chaque niveau d'entrée correspondant. La déformation des courbes R, V ou B a une incidence sur la balance des couleurs. La modification de la courbe RVB a une incidence sur le contraste et la luminosité.

1. Sélectionnez le canal que vous souhaitez ajuster dans le menu Canal couleur.

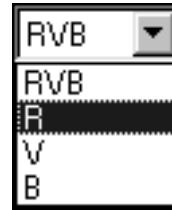

2. Cliquez et faites glisser la portion de courbe à modifier.

- Les modifications sont automatiquement appliquées à l'image de prévisualisation.

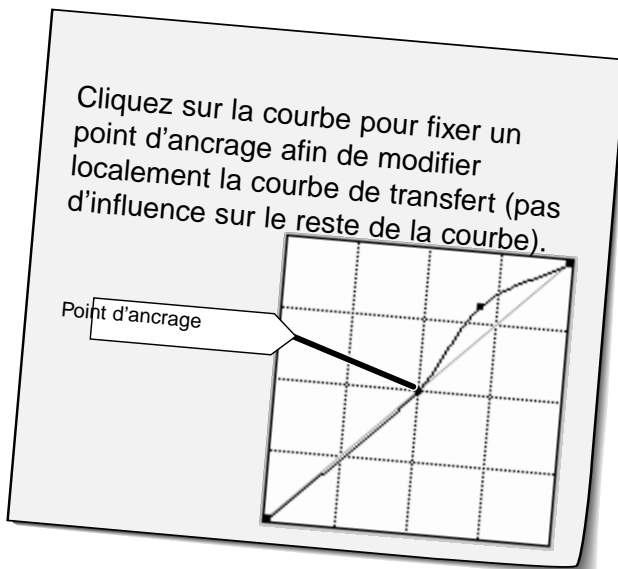

Tirez vers le haut pour augmenter le niveau de sortie.

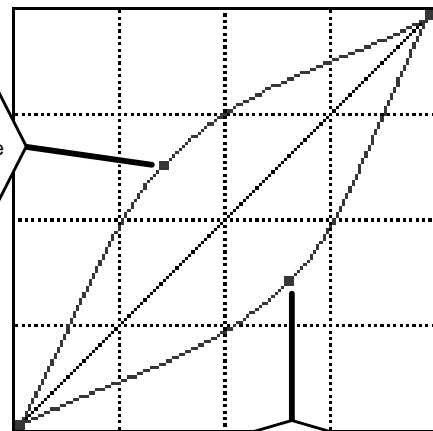

Tirez vers le bas pour diminuer le niveau de sortie.

Cliquez sur  pour dessiner une courbe à main levée.

Cliquez sur  pour lisser la courbe de transfert.

NOTE:

Cliquez sur  pour dessiner une courbe lissée basée sur l'intersection de la courbe modifiée avec 7 valeurs de référence en entrée (31, 63, 95, 127, 159, 191, 223, et 255).

CORRECTIONS D'IMAGE – COURBES DE TRANSFERT

Application ou annulation des corrections

Cliquez sur  ou sur  pour appliquer ou annuler les corrections.

Enregistrement et chargement d'une courbe de transfert

Les courbes de transfert peuvent être enregistrées sous forme de fichiers pouvant être rappelés et appliqués à de nouvelles images.

Enregistrement d'une courbe de transfert

1. Cliquez sur .

- La courbe de transfert est enregistrée dans un fichier de données (.dat).

2. Entrez un nom de fichier, précisez sa destination d'enregistrement puis cliquez sur .

La boîte de dialogue Enregistrement apparaît

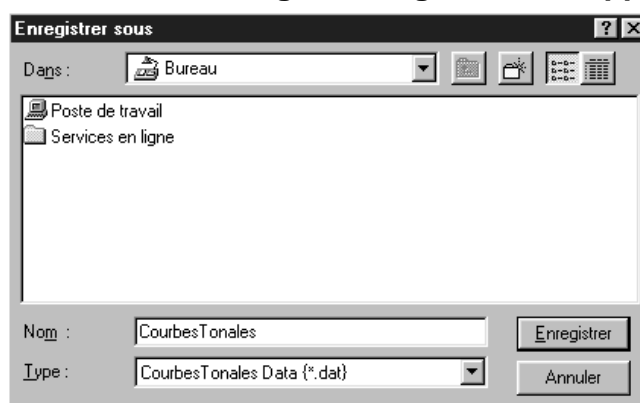

Chargement d'une courbe de transfert

1. Cliquez sur .

2. Sélectionnez la courbe de transfert souhaitée puis cliquez sur .

- La courbe de transfert est automatiquement appliquée à l'image de prévisualisation.

La boîte de dialogue Fichier apparaît.

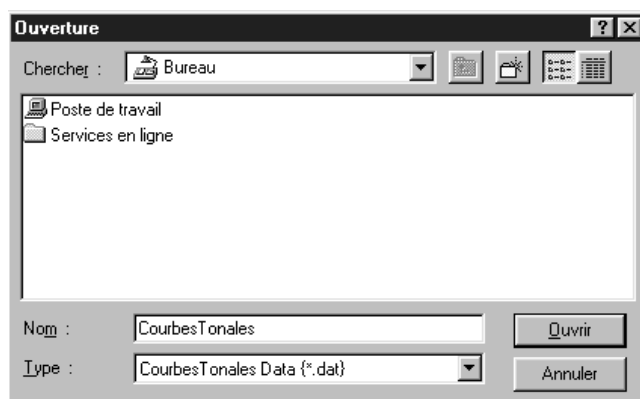

NOTE:
Les courbes de transfert pour films couleurs et noir et blanc ne sont pas interchangeables.

NUMÉRISATION – SCRIPTS

Avant de lancer la numérisation finale, le scanner doit connaître le poids de l'image finale et sa destination de sortie (imprimante, moniteur, etc.) afin de déterminer à quelle résolution le film doit être numérisé. L'utilisation des Scripts est un moyen simple et rapide pour choisir automatiquement les réglages de numérisation.

Catégorie de script	Description
Personnalisé	Scripts de numérisation personnalisés (p.60).
Impr. laser couleur	Imprimantes et photocopieurs couleurs numériques de résolution 400 ou 600 dpi. Deux options de format de papier : A4 et Lettre.
Photosensible	Imprimantes utilisant des supports photosensibles. Résolutions 400, 360, 267 et 180 dpi. Il y a 10 formats de papier au choix.
Sublimation	Imprimantes à sublimation thermique. Résolution de 300 dpi. 4 formats de papier au choix.
Jet d'encre	Résolution de 200 dpi. 4 formats de papier disponibles.
Page web	Pour la publication sur Internet. La taille d'image est déterminée en fonction des résolutions d'écrans standards (VGA ou supérieures).
Écran	Pour des affichages à l'écran. La taille d'image est déterminée en fonction des résolutions d'écrans standards (VGA ou supérieures).
Document	Pour insérer une image dans des documents bureautiques. Résolution de 72 dpi. La taille de l'image dépend du format de papier sélectionné.
Imageur	Pour des images en haute résolution devant être insolées par un imageur.
Défaut	Réglages par défaut correspondant au type de film sélectionné. Les réglages apparaissent dans la fenêtre de sélection de script.

NUMÉRISATION – SCRIPTS

Chargement d'un script

Vous pouvez charger un script et l'appliquer à l'image de prévisualisation en cours.

1. Cliquez sur  dans la fenêtre de Commande.

La boîte de dialogue Sélection de script apparaît.

2. Sélectionnez la catégorie souhaitée dans la liste déroulante.

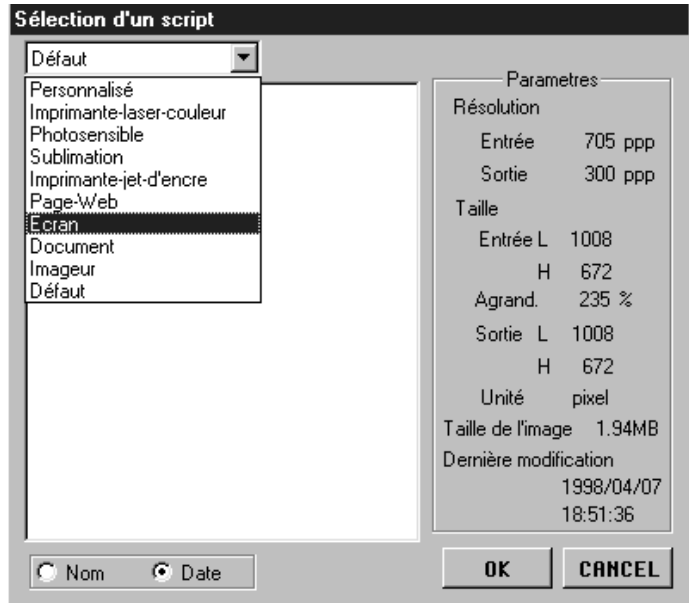

3. Cliquez sur le script souhaité puis cliquez sur .

- Les réglages sont immédiatement appliqués à l'image en cours.

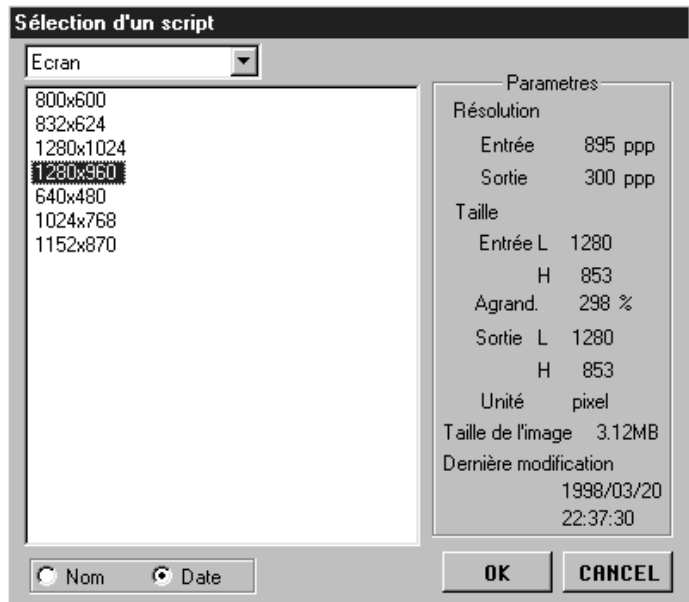
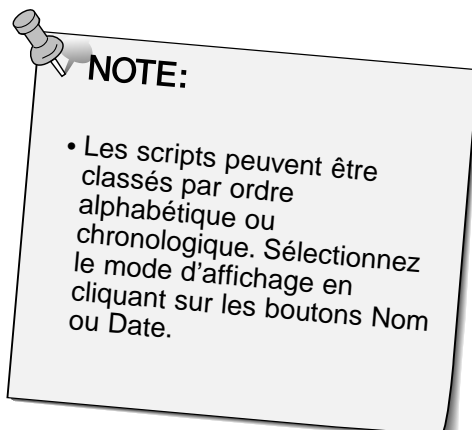

NUMÉRISATION

Une fois les corrections apportées à l'image de prévisualisation et les paramètres de numérisation déterminés, vous pouvez procéder à la numérisation finale de l'image.

Pilote Twain / Plug-in

L'image étant affichée dans la fenêtre de prévisualisation...

1. Cliquez sur  dans la fenêtre de Commande

- La numérisation commence.
- Lorsque la numérisation est terminée, l'image apparaît dans une fenêtre de l'application hôte.

2. Enregistrez l'image en suivant les indications de l'application hôte.

3. Fermez la fenêtre de prévisualisation pour quitter le logiciel de pilotage du Dimâge scan speed.

- La fenêtre du pilote se ferme automatiquement après chaque numérisation si l'option "Fermeture après numérisation" a été sélectionnée dans la boîte de dialogue Préférences (p. 49).

Logiciel

L'image étant affichée dans la fenêtre de prévisualisation...

1. Cliquez sur  dans la fenêtre de Commande.

La fenêtre d'enregistrement de votre système d'exploitation apparaît.

2. Entrez un nom de fichier et sélectionnez le dossier de destination.

3. Sélectionnez le type de fichier depuis la liste déroulante.

4. Cliquez sur  .

- La numérisation commence.
- Lorsque la numérisation est terminée, l'image est enregistrée dans le dossier choisi. Le logiciel retourne à la fenêtre de prévisualisation.

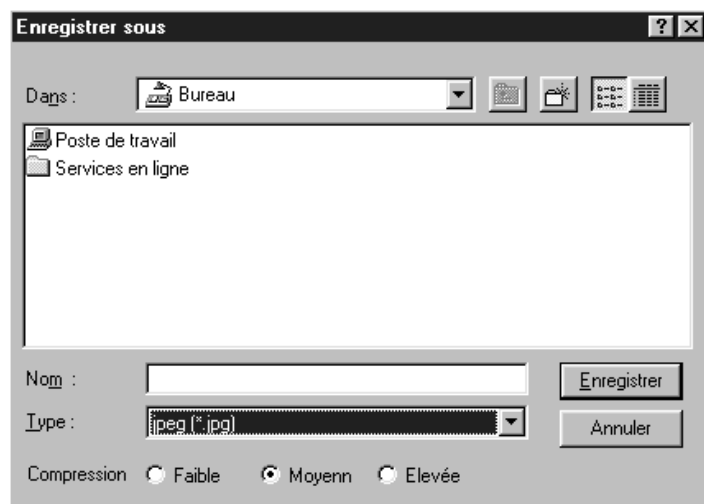

5. Fermez la fenêtre de Commandes pour quitter le logiciel de pilotage du Dimâge Scan Speed.

- La fenêtre du pilote se ferme automatiquement après chaque numérisation si l'option "Fermeture après numérisation" a été sélectionnée dans la boîte de dialogue Préférences (p. 22).

NUMÉRISATION DES FILMS APS

NUMÉRISATION

Lancement du logiciel

Sélection du type de film

Réglage des Préférences

Chargement et insertion du
passe-vues

Sélectionner les
vues de l'index à
prévisualiser

OU

Numériser l'index

Sélectionner les vues
à prévisualiser

Prévisualisation

Orientation et recadrage

Correction de contraste,
luminosité et couleur

Sélection du script

Numérisation

Sauvegarde

LANCEMENT DU LOGICIEL/SÉLECTION DU TYPE DE FILM

1. Lancez le logiciel (pp. 18-20).
2. Sélectionnez APS dans la liste des formats de film.
 - La fenêtre d'index apparaît.

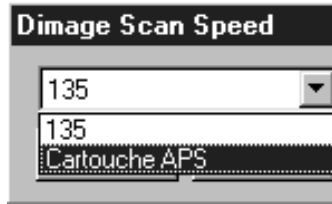

3. Sélectionnez le type de film dans la liste.

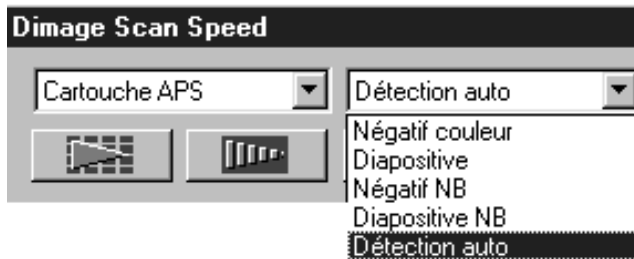

Fenêtre d'index – Nomenclature

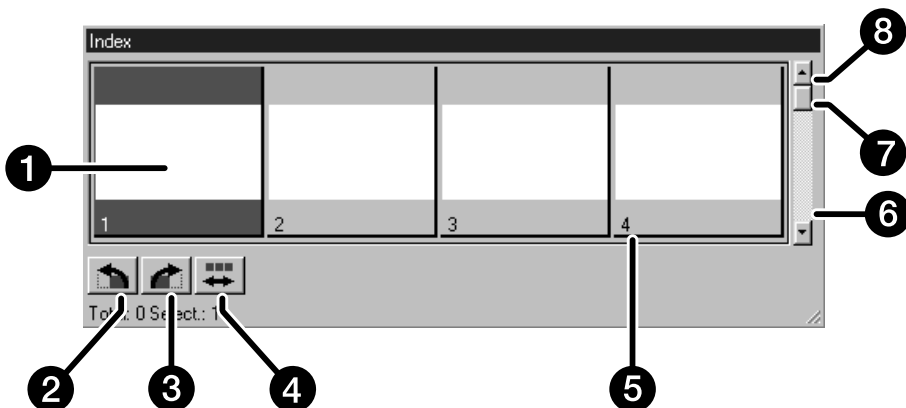

- | | |
|---------------------------------|-------------------------|
| ① Image de prévisualisation | ⑤ Numéro de l'imagette |
| ② Rotation à gauche | ⑥ Barre de défilement |
| ③ Rotation à droite | ⑦ Case de défilement |
| ④ Inverse l'ordre des imagettes | ⑧ Flèches de défilement |

PRÉFÉRENCES – RÉGLAGES APS

1. Cliquez sur  dans la fenêtre de contrôle.

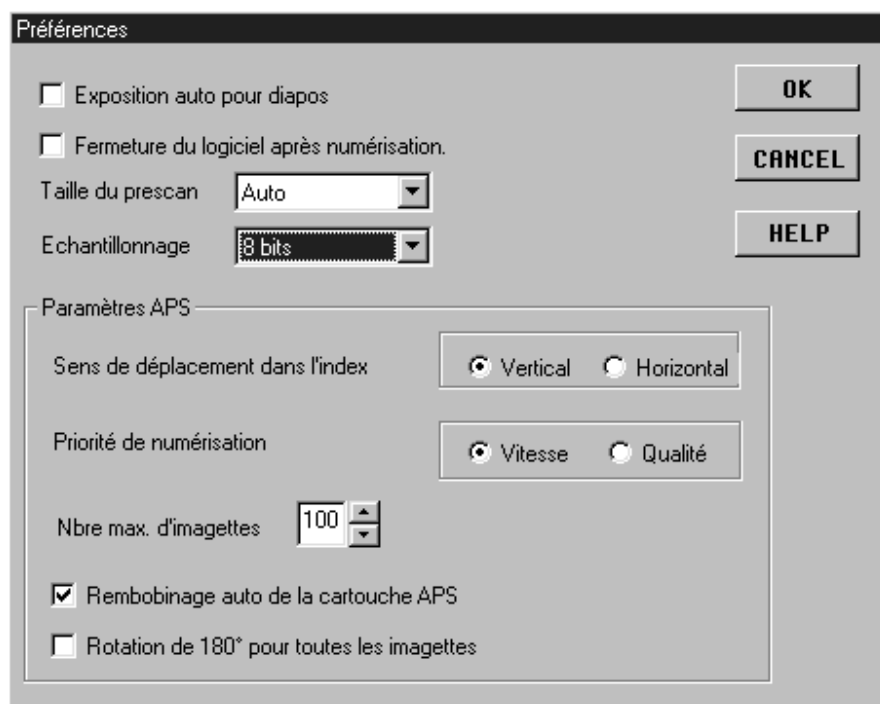

2. Réglez les préférences à votre convenance.

- Désélectionnez l'option de fermeture du pilote après la numérisation pour pouvoir numériser plusieurs images consécutives.

① Sens de défilement de l'index.

Cliquez sur le bouton de sens de défilement vertical ou horizontal.

Une barre de défilement apparaît quand le nombre d'images contenues dans l'index est supérieur à celui que la fenêtre peut afficher.

② Priorité lors de la numérisation d'index.

Rapide – Crée une image de chaque vue de la cassette.

Qualité – Crée une image et un prescan de chaque vue de la cassette.

- Un double-clic sur une image de l'index ouvre l'image de prévisualisation correspondante.

③ Nombre de vues maximum

Limite le nombre de vues pouvant être numérisées en même temps. Entrez le nombre souhaité dans la boîte texte ou utilisez les flèches pour faire défiler les valeurs.

- La gamme de valeurs s'échelonne de 1 à 100.

④ Rembobinage automatique du film

Un clic sur le bouton d'éjection dans la fenêtre de Commande commande le rembobinage automatique du film dans la cassette avant l'éjection de l'adaptateur APS.

⑤ Rotation sur 180° de toutes les vues

Retourne toutes les vues de la fenêtre Index sur 180°.

ADAPTATEUR APS (EN OPTION)

L'adaptateur APS AD-10 est un accessoire optionnel. Le Dimâge Scan Speed ne peut pas numériser les films APS (IX-240) sans cet adaptateur.

Nomenclature

- ❶ Porte du logement film
 - ❷ Ouverture du logement film
 - ❸ Contacts de liaison scanner*
- * Ne pas toucher

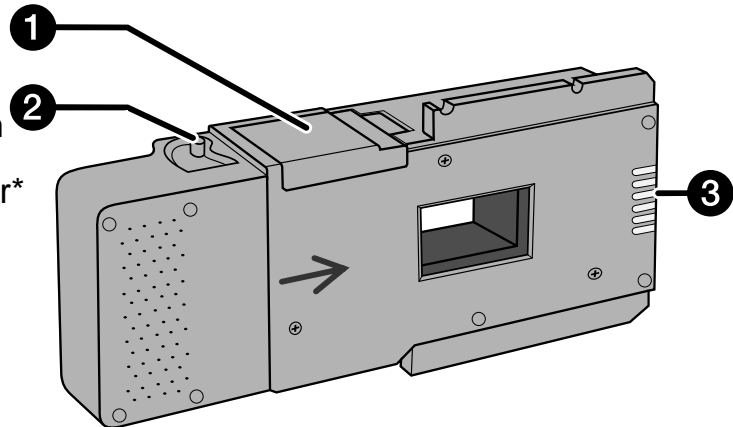

Chargement de l'adaptateur APS

1. **Faites glisser le dispositif d'ouverture comme indiqué.**

- La porte du compartiment film s'ouvre.

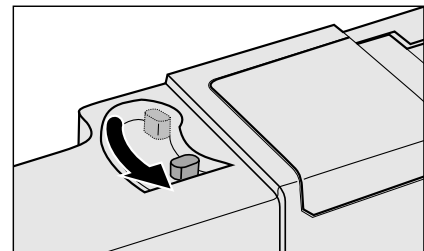

2. **Insérez la cassette de film dans le compartiment, indicateurs vers le haut.**

- Chargez uniquement des cassettes avec le repère ■ valide.

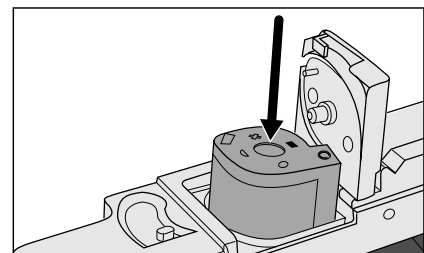

3. **Refermez la porte du compartiment film.**

- La porte ne se referme pas si le repère ■ n'est pas valide. Ne pas forcer la porte sous peine d'abîmer la cassette.

ADAPTATEUR APS (EN OPTION)

Engagement de l'adaptateur APS dans le scanner

1. Appuyez pour déverrouiller...

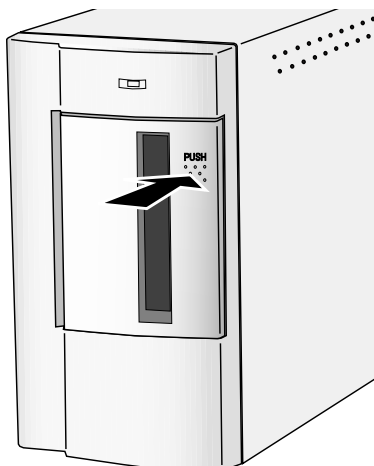

puis ouvrez la porte du scanner.

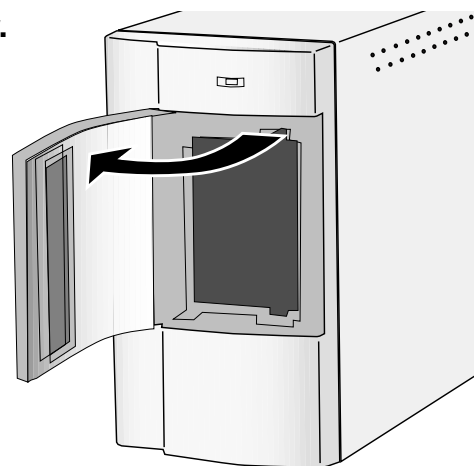

2. Engagez l'adaptateur APS dans le scanner.

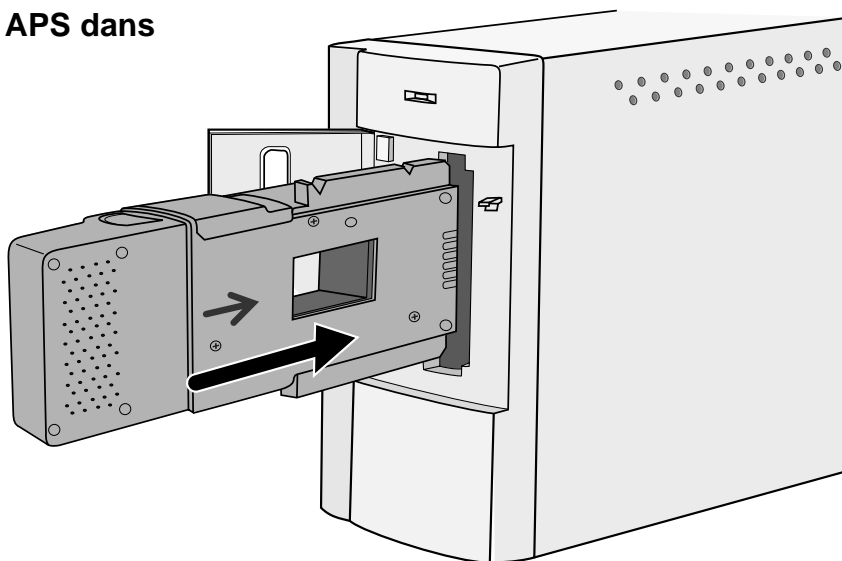

NUMÉRISATION DE L'INDEX

La numérisation de l'index affiche dans la fenêtre Index une image de prévisualisation de chaque image de la cassette. La durée de numérisation d'un index varie selon les performances du micro-ordinateur.

Si vous ne souhaitez pas numériser l'intégralité des vues de la cassette, sélectionnez les numéros de vues des images à numériser à l'aide de la planche index fournie avec la cassette. Cliquez sur la case appropriée de la fenêtre Index pour sélectionner l'image à numériser.

- Il y a deux options pour réaliser une numérisation d'index : rapide ou qualitative. Sélectionnez l'option voulue dans la fenêtre Préférences (p. 49).

Cliquez sur  dans la fenêtre de contrôle.

- Toutes les vues de la cassette sont numérisées et apparaissent dans la fenêtre Index.



Cliquez sur  pour inverser l'ordre d'affichage.

NOTE:

- Pour annuler la numérisation de l'index, appuyez sur la touche Esc (⌘+ avec un Macintosh) jusqu'à ce que le message d'annulation de la numérisation apparaisse.
- Les numérisations apparaissent dans la fenêtre Index.
- Les vues qui n'ont pas été numérisées peuvent être sélectionnées pour être numérisées.

NUMÉRISATION DE L'INDEX

Changement de la taille de la fenêtre

Vous pouvez changer la taille de la fenêtre Index. La disposition des vues change en conséquence.

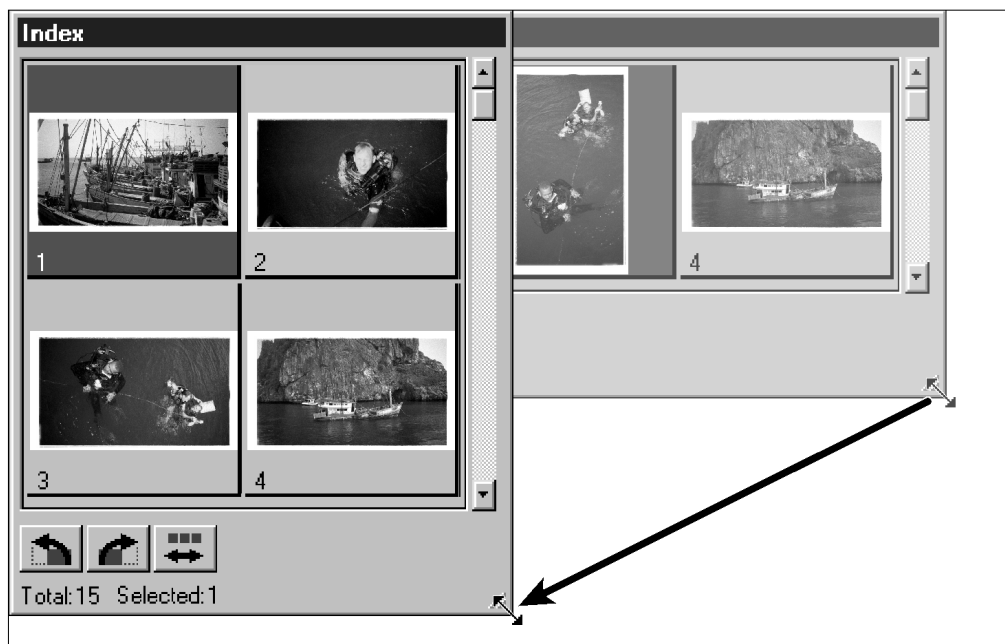

Cliquez sur le coin de la fenêtre et faites glisser pour modifier la taille de la fenêtre.

- La taille et la forme des imagettes de l'index ne changent pas.

Rotation des vues de l'index

Vous pouvez appliquer une rotation aux vues de l'index pour les visualiser correctement.



Sélectionnez les vues puis cliquez sur  ou .

- Les vues sélectionnées tournent par incréments de 90° indifféremment dans le sens horaire ou anti-horaire.
- La rotation d'une vue de l'index n'a pas d'incidence sur le prescan ou sur la numérisation.

PRÉSCAN ET CORRECTIONS D'IMAGE

1. Cliquez sur une imagerie puis cliquez sur . L'image sera pré-numérisée puis s'affichera dans la fenêtre de prévisualisation.

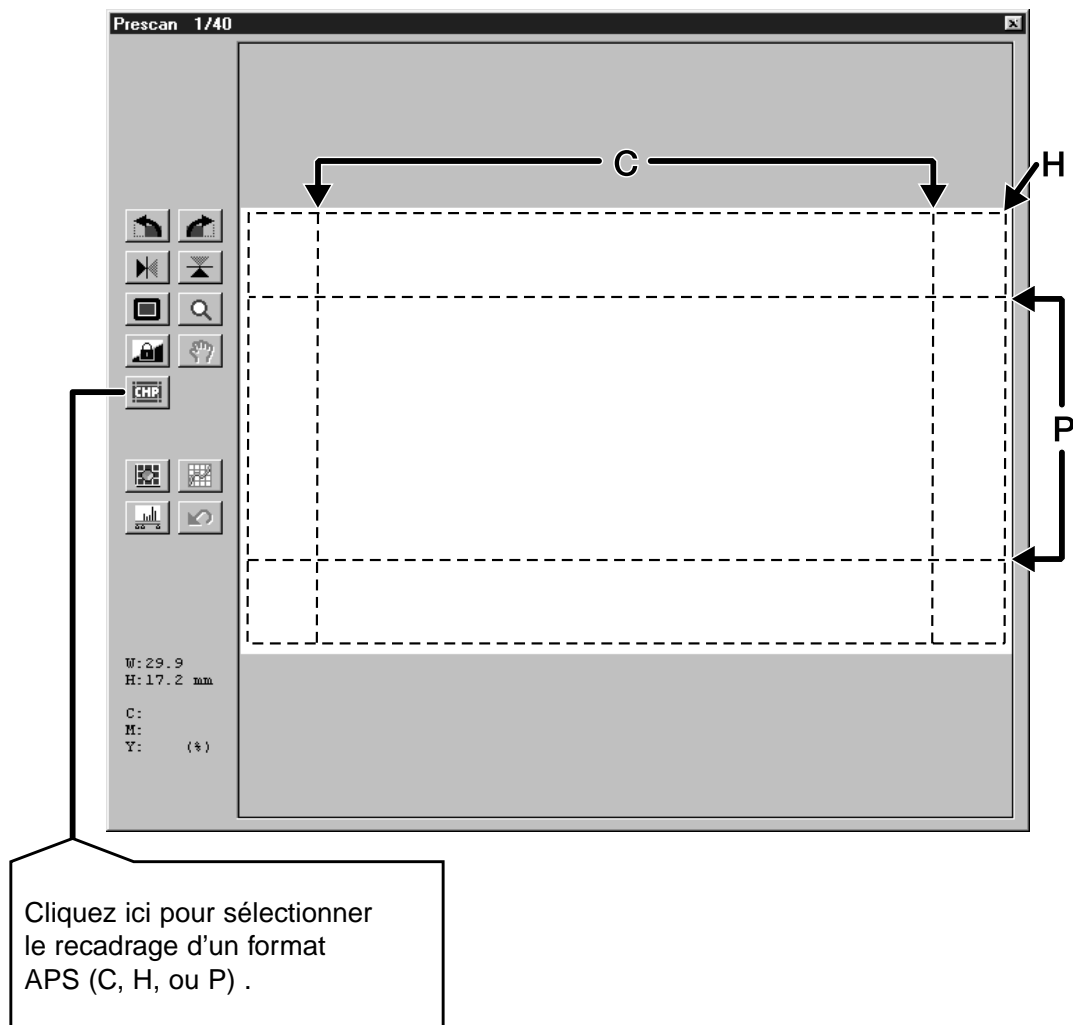

2. Orientez et recadrez l'image à votre convenance (pp. 28-31).

3. Appliquez les corrections de contraste, de luminosité ou de couleurs (pp. 32-43).

4. Sélectionnez le script souhaité (pp.44-45).

- Un seul script peut être sélectionné lorsque plusieurs images sont numérisées en même temps.

5. Fermez la fenêtre de prévisualisation pour revenir à la fenêtre index.

- Les corrections effectuées dans la fenêtre de prévisualisation sont maintenues jusqu'à ce que l'image soit numérisée ou le pilote fermé.

NUMÉRISATION DE L'IMAGE

Sélection des vues

1. Cliquez sur les imagettes que vous souhaitez numériser.

- Les images sélectionnées sont entourées d'une bordure gris foncé.



- Cliquez en pressant la touche contrôle (⌘ avec un Macintosh) pour sélectionner des vues supplémentaires.
- Cliquez en pressant la touche contrôle (⌘ avec un Macintosh) pour désélectionner une image.

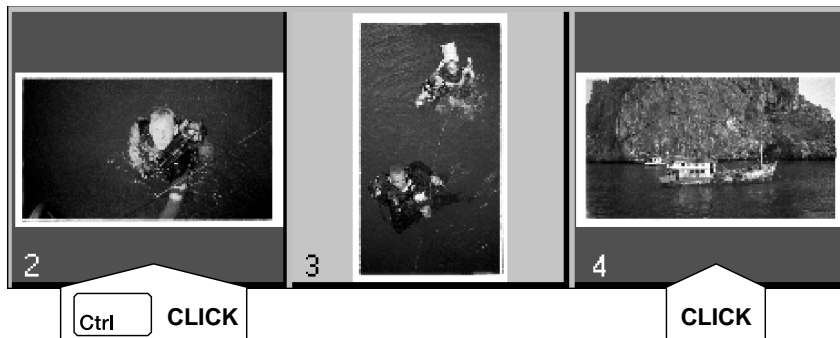

- Cliquez en pressant la touche Majuscule pour sélectionner toutes les vues comprises entre la première et la dernière vue sélectionnées.

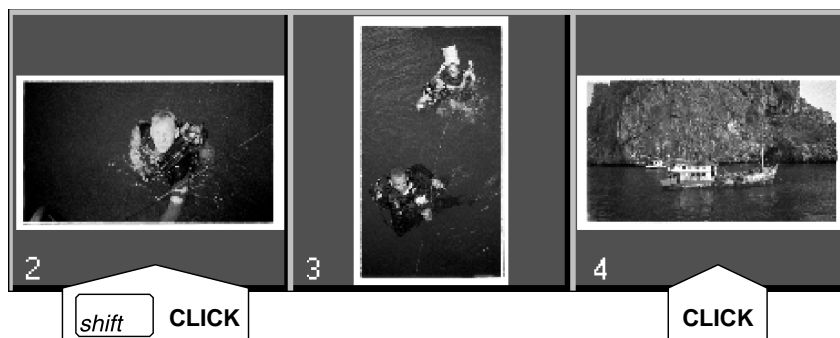

2. Cliquez sur pour numériser les images sélectionnées.

- La numérisation est automatiquement annulée si le nombre d'imagettes sélectionnées excède la valeur inscrite dans le menu Préférences. Reportez-vous à la section Réglages APS page 49.
- Une fois le pilote du scanner fermé, l'image pourra être ouverte dans votre logiciel de traitement d'image.
- Certains logiciels ne permettent l'acquérir qu'une seule image à la fois.

NOTE:
Cliquez sur  pour sauvegarder l'index comme un fichier image.

- Il le fichier peut être enregistré en format JPEG ou BMP (Format JPEG ou PICT avec un Macintosh).

3. Pour l'enregistrement des images numérisées, reportez vous à la page 26.

- Les numérisations multiples sont enregistrées sur la base du nom de fichier choisi et sont classées par ordre chronologique : Nom_Fichier01, Nom_Fichier02, Nom_Fichier03...

EJECTION DE L'ADAPTATEUR APS

1. Cliquez sur  pour rembobiner le film dans la cassette.

- Cette étape n'est pas nécessaire lorsque l'option "Rembobinage automatique" est sélectionnée dans les Préférences (p. 49).

2. Retirez l'adaptateur APS du scanner et refermez la porte.

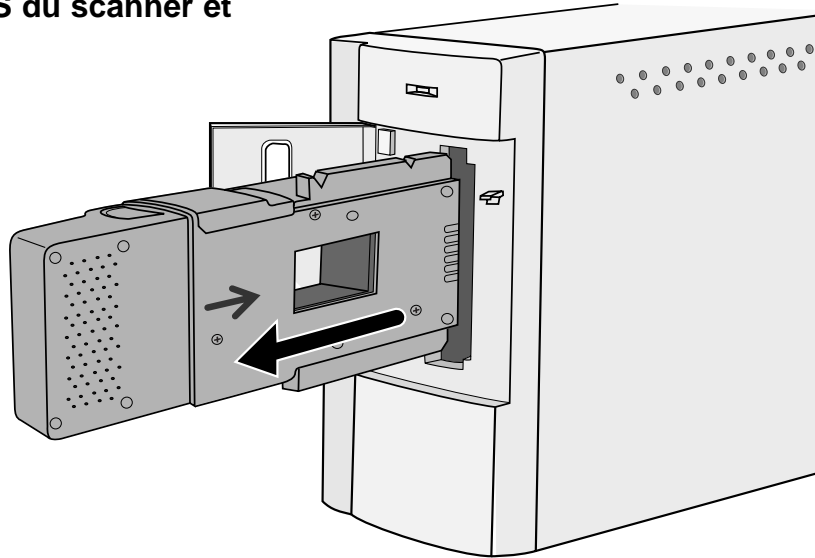

3. Fermez la fenêtre de contrôle pour sortir du logiciel pilote du Dimâge Scan speed.

- La fenêtre du pilote se ferme automatiquement après chaque numérisation si l'option "Fermeture après numérisation" a été sélectionnée dans la boîte Préférences (p. 22).

4. Ouvrez le logement film de l'adaptateur puis retirez la cassette.



APPENDICE

PARAMÈTRES DE NUMÉRISATION

Les paramètres de numérisation tiennent compte de la résolution finale de votre image, de ses dimensions, de la taille du fichier et vous aident par conséquent à déterminer sa qualité. Vous pouvez sélectionner un script de numérisation (p 44) ou choisir ces réglages directement à partir de la boîte des paramètres de numérisation.

Ouverture de la boîte de dialogue Paramètres de numérisation

Cliquez sur  dans la fenêtre de Commande pour afficher la boîte de dialogue.

- ① Liste des résolutions en entrée
- ② Liste des résolutions en sortie
- ③ Taille en entrée
- ④ Verrouillage de la taille en entrée
- ⑤ Agrandissement
- ⑥ Taille en sortie
- ⑦ Verrouillage de la taille en sortie
- ⑧ Unités
- ⑨ Taille du fichier image
- ⑩ Annulation

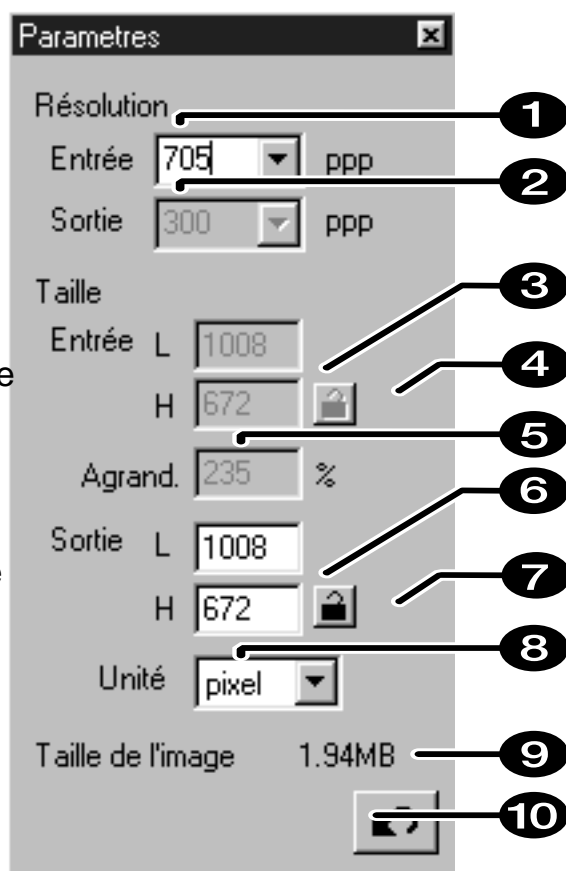

PARAMÈTRES DE NUMÉRISATION

La résolution de l'image est le nombre de pixels par pouce (ppp ou dpi) qui composent l'image numérisée. La taille d'un fichier image est déterminée par la taille de cette image (dimensions) et sa résolution de numérisation.

Pour obtenir les meilleurs résultats, réglez la résolution en sortie sur la plus grande valeur permise par votre périphérique (imprimante, écran). Le logiciel détermine automatiquement la résolution en entrée nécessaire pour obtenir la taille et la résolution en sortie souhaitées.

1. Sélectionnez Défaut comme catégorie de script.

2. Choisissez la résolution souhaitée dans la liste des résolutions en sortie.

- Les valeurs peuvent également être entrées directement dans la case.
- La résolution de sortie ne peut pas être modifiée quand l'unité sélectionnée est le pixel.

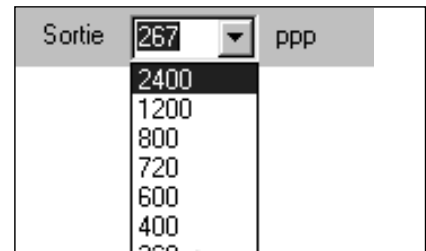

3. Les dimensions de recadrage sont affichées dans les cases de taille en entrée.

- Les valeurs peuvent aussi résulter du recadrage direct de l'image.
- Les valeurs changent si l'unité de mesure est modifiée.
- La taille de la zone numérisée ne peut pas être changée si la taille d'entrée est verrouillée.

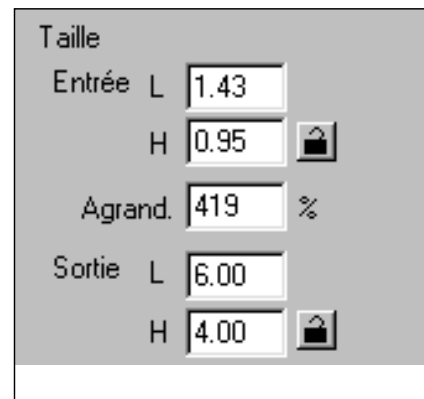

4. Entrez la taille en sortie désirée (3 chiffres maxi).

- La taille en sortie est limitée par la résolution maximale du scanner.
- Les valeurs changent si l'unité de mesure est modifiée.
- La résolution de sortie ne peut pas être modifiée quand la liste est configurée en pixels.
- La taille de la zone numérisée peut être modifiée proportionnellement (dans les limites de résolution) lorsque la taille en sortie est verrouillée.

5. La résolution en entrée doit être réglée sur la valeur nécessaire la plus basse pour obtenir la résolution et la taille en sortie souhaitées

- Les résolutions en entrée peuvent également être sélectionnées à partir du menu déroulant ou bien inscrites manuellement.

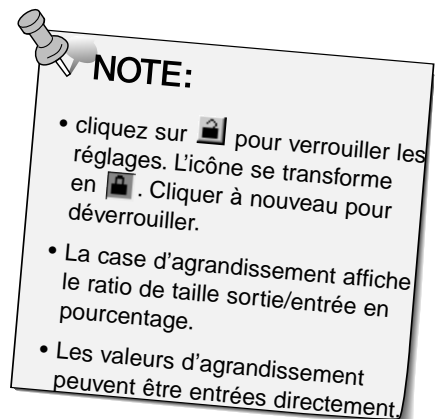

CRÉATION / EFFACEMENT DE SCRIPTS

Création d'un script

En plus des scripts de numérisation inclus dans le logiciel, il est possible de créer et de sauvegarder vos propres paramètres sous forme de scripts.

1. Procédez aux réglages souhaités dans la boîte de dialogue (p.59).

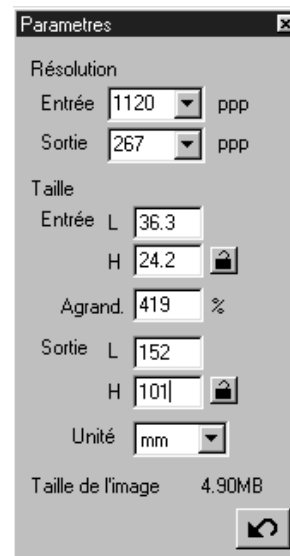

2. Cliquez sur  dans la fenêtre de Commande

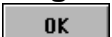
3. Entrez un titre pour nommer le script, sélectionnez la catégorie puis cliquez sur  .

La boîte d'enregistrement de scripts apparaît

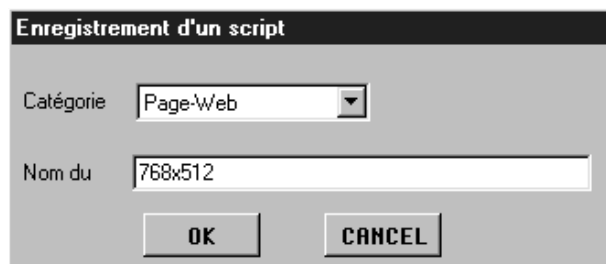

Effacement d'un script

Il est possible d'effacer un script lorsque vous n'en avez plus l'utilité.

Cliquez sur le nom du script dans la fenêtre de sélection de script puis appuyez sur la touche Suppression de votre clavier.

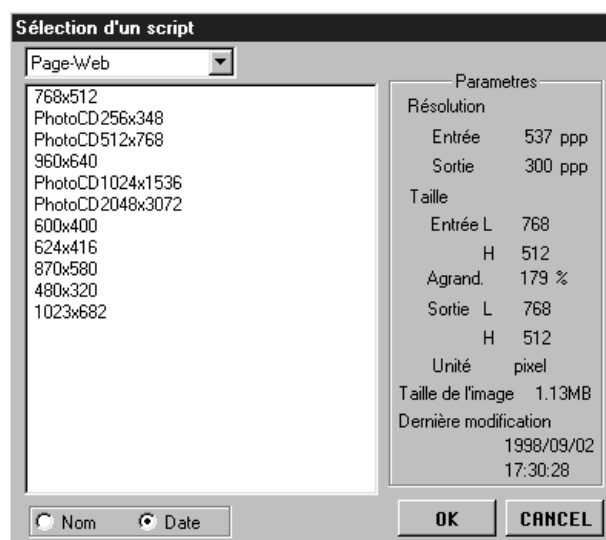

LISTE DES SCRIPTS – 35mm

Le tableau suivant récapitule les catégories de scripts et leurs noms respectifs pour les films 135 et APS.

Catégorie	Nom de script	Résolution		Agr.	Unité	Taille entrée		Verrou entrée	Taille sortie		Verrou sortie
		Entrée	Sortie			L	H		L	H	
Default	Défaut	705	300	235	pixel	1008	672	OFF	1008	672	OFF
Laser Couleur	Taille maxi_600dpi	2820	600	470	mm	36.3	24.2	OFF	170.00	113.00	ON
	Quart A4_600dpi	2447	600	407	mm	36.3	24.2	OFF	148.00	98.70	ON
	1/8 e A4_600dpi	1735	600	289	mm	36.3	24.2	OFF	105.00	70.00	ON
	1/4 Letter_600dpi	2291	600	381	inch	1.43	0.95	OFF	5.46	3.64	ON
	1/8 e Letterh_600dpi	1702	600	283	inch	1.43	0.95	OFF	4.05	2.70	ON
	Maxi_400dpi	2820	400	705	mm	36.3	24.2	OFF	256.00	170.00	ON
	1/2 A4_400dpi	2313	400	578	mm	36.3	24.2	OFF	210.00	140.00	ON
	1/4 A4_400dpi	1629	400	407	mm	36.3	24.2	OFF	147.00	98.00	ON
	1/8 e A4_400dpi	1156	400	289	mm	36.3	24.2	OFF	105.00	69.90	ON
	1/2 Letter_400dpi	2291	400	572	inch	1.42	0.95	OFF	8.19	5.46	ON
	1/2 Letter_400dpi	1526	400	381	inch	1.43	0.95	OFF	5.45	3.63	ON
	1/8 e Letter_400dpi	1133	400	283	inch	1.43	0.95	OFF	4.05	2.70	ON
	Photosensible	Maxi	2820	400	705	mm	36.3	24.2	OFF	256.00	170.00
A5_400dpi		2313	400	578	mm	36.3	24.2	OFF	210.00	140.00	ON
8x10_400dpi		2798	400	699	inch	1.43	0.95	OFF	10.00	6.66	ON
5x7_400dpi		1961	400	490	inch	1.43	0.95	OFF	7.01	4.67	ON
PostCard4 6_400dpi		1678	400	419	inch	1.43	0.95	OFF	6.00	4.00	ON
Letter_267dpi		2039	267	763	inch	1.43	0.95	OFF	10.90	7.27	ON
A4_267dpi		2187	267	819	mm	36.3	24.2	OFF	297.00	198.00	ON
A5_267dpi		1545	267	578	mm	36.3	24.2	OFF	210.00	140.00	ON
8x10_267dpi		1870	267	700	inch	1.43	0.95	OFF	10.00	6.67	ON
5x7_267dpi		1307	267	489	inch	1.43	0.95	OFF	7.00	4.66	ON
PostCard4 6_267dpi		1120	267	419	inch	1.43	0.95	OFF	6.00	4.00	ON
(Non disponible)		1597	360	443	mm	36.3	24.2	OFF	161.00	107.00	ON
2L_360dpi		1727	360	479	mm	36.3	24.2	OFF	174.00	116.00	ON
14x17_180dpi		2123	180	1179	mm	36.3	24.2	OFF	428.00	285.00	ON
11x14_180dpi		1747	180	970	mm	36.3	24.2	OFF	352.00	235.00	ON
10x12_180dpi		1494	180	830	mm	36.3	24.2	OFF	301.00	200.00	ON
(Non disponible)		797	180	442	mm	36.3	24.2	OFF	160.00	106.00	ON
2L_180dpi		857	180	476	mm	36.3	24.2	OFF	173.00	115.00	ON
Sublimation	A4I	2455	300	818	mm	36.3	24.2	OFF	297.00	198.00	ON
	1/2 A4	1735	300	578	mm	36.3	24.2	OFF	210.00	140.00	ON
	1/4 A4	1223	300	407	mm	36.3	24.2	OFF	148.00	98.70	ON
	1/8 e A4	866	300	289	mm	36.3	24.2	OFF	104.00	69.90	ON
	Letter	2291	300	763	inch	1.43	0.95	OFF	10.90	7.28	ON
	1/2 Letter	1714	300	571	inch	1.43	0.95	OFF	8.17	5.44	ON
	1/4 Letter	1144	300	381	inch	1.43	0.95	OFF	5.45	3.63	ON
	1/8 e Letter	850	300	283	inch	1.43	0.95	OFF	4.05	2.70	ON
	(Non disponible)	1223	300	407	mm	36.3	24.2	OFF	148.00	98.70	ON
	Photo4x6	1240	300	413	mm	36.3	24.2	OFF	150.00	100.00	ON
	Photo3x5 /Photo9x13	1049	300	349	mm	36.3	24.2	OFF	127.00	84.60	ON
Jet d'encre	A4	163	200	818	mm	36.3	24.2	OFF	297.00	198.00	ON
	1/2 A4	1156	200	578	mm	36.3	24.2	OFF	210.00	139.00	ON
	1/4 A4	814	200	407	mm	36.3	24.2	OFF	148.00	98.50	ON
	1/8 e A4	577	200	288	mm	36.4	24.3	OFF	105.00	69.80	ON
	Letter	1526	200	763	inch	1.42	0.95	OFF	10.90	7.27	ON
	1/2 Letter	1144	200	572	inch	1.42	0.95	OFF	8.17	5.45	ON
	1/4 Letter	763	200	381	inch	1.43	0.95	OFF	5.45	3.63	ON
	1/8 e Letter	566	200	283	inch	1.43	0.95	OFF	4.05	2.70	ON
	(Non disponible)	814	200	407	mm	36.3	24.2	OFF	148.00	98.50	ON
	Photo4x6	826	200	413	mm	36.3	24.2	OFF	150.00	100.00	ON
	Photo3x5 /Photo9x13	699	200	349	mm	36.3	24.0	OFF	127.00	84.50	ON

Suite page suivante.

LISTE DES SCRIPTS – 35mm

Catégorie	Nom de script	Résolution		Agr.	Unité	Taille entrée		Verrou Entrée	Taille sortie		Verrou Sortie
		Entrée	Sortie			L	H		L	H	
Page Web	1023 x 682	716	300	238	pixel	1023	682	OFF	1023	682	ON
	960 x 640	671	300	223	pixel	960	640	OFF	960	640	ON
	870 x 580	608	300	202	pixel	870	580	OFF	870	580	ON
	768 x 512	537	300	179	pixel	768	512	OFF	768	512	ON
	624 x 416	436	300	145	pixel	624	416	OFF	624	416	ON
	600 x 400	419	300	139	pixel	600	400	OFF	600	400	ON
	480 x 320	335	300	111	pixel	480	320	OFF	480	320	ON
	Photo CD 2048 x 3072	2148	300	716	pixel	3072	2048	OFF	3072	2048	ON
	Photo CD 1024 x 1536	1074	300	358	pixel	1536	1024	OFF	1536	1024	ON
	Photo CD512 x 768	537	300	179	pixel	768	512	OFF	768	512	ON
Photo CD256 x 348	243	300	81	pixel	348	232	OFF	348	232	ON	
Écran	1280 x 1024	895	300	298	pixel	1280	853	OFF	1280	853	ON
	1280 x 960	895	300	298	pixel	1280	853	OFF	1280	853	ON
	1152 x 870	805	300	268	pixel	1152	768	OFF	1152	768	ON
	1024 x 768	716	300	238	pixel	1024	682	OFF	1024	682	ON
	832 x 624	582	300	194	pixel	832	554	OFF	832	554	ON
	800 x 600	559	300	186	pixel	800	533	OFF	800	533	ON
640 x 480	47	300	149	pixel	640	426	OFF	640	426	ON	
Document	1/2 A4	416	72	577	mm	36.3	24.2	OFF	210.00	139.00	ON
	1/4 A4	293	72	406	mm	36.4	24.1	OFF	148.00	98.40	ON
	1/8 e A4	207	72	287	mm	36.4	24.3	OFF	105.00	70.00	ON
	1/2 Letter	411	72	570	inch	1.43	0.95	OFF	8.16	5.44	ON
	1/4 Letter	274	72	379	inch	1.43	0.95	OFF	5.44	3.62	ON
	1/8 e Letter	203	72	281	inch	1.44	0.96	OFF	4.04	2.69	ON
Imageur	35mm Plein fromat	2382	2400	99	mm	36.30	24.20	OFF	36.00	24.00	ON
	35mm 1:2 format	1586	2400	66	mm	36.30	24.20	OFF	24.00	16.00	ON
	35mm 1/4 de fromat	1189	2400	49 mm	36.7	24.40	OFF	18.00	11.90	ON	

LISTE DES SCRIPTS – APS

Catégorie	Nom de script	Résolution		Agr.	Unité	Taille entrée		Verrou Entrée	Taille sortie		Verrou Entrée	
		Entrée	Sortie			L	H		L	H		
Défaut	Défaut	705	300	235	pixel	832	480	OFF	832	480	OFF	
Laser Couleur	Maxi_600dpi	2820	600	470	mm	29.9	17.2	OFF	140.00	81.20	ON	
	1/8 e A4_600dpi	2104	600	350	mm	30.0	17.3	OFF	105.00	60.60	ON	
	1/8 e Letter_600dpi	2161	600	360	inch	1.18	0.68	OFF	4.25	2.45	ON	
	Maxi_400dpi	2820	400	705	mm	29.9	17.2	OFF	211.00	121.00	ON	
	1/2 A4_400dpi	2809	400	702	mm	29.9	17.2	OFF	210.00	121.00	ON	
	1/4 A4_400dpi	1977	400	494	mm	30.0	17.3	OFF	148.00	85.40	ON	
	1/8 A4_400dpi	1401	400	350	mm	30.0	17.3	OFF	105.00	60.60	ON	
	1/4 Letter_400dpi	1851	400	462	inch	1.18	0.68	OFF	5.46	3.15	ON	
	1/8 e Letter_400dpi	1440	400	360	inch	1.18	0.68	OFF	4.25	2.45	ON	
Photosensible	Maxi	2820	400	705	mm	29.9	17.2	OFF	211.00	121.00	ON	
	A5_400dpi	2809	400	702	mm	29.9	17.2	OFF	210.00	121.00	ON	
	5x7_400dpi	2374	400	593	inch	1.18	0.68	OFF	7.00	4.04	ON	
	Post Card 4 x 6_400dpi	2039	400	509	inch	1.18	0.68	OFF	6.01	3.47	ON	
	Letter_267dpi	2472	267	925	inch	1.18	0.68	OFF	10.90	6.30	ON	
	A4_267dpi	2654	267	994	mm	29.9	17.2	OFF	297.00	171.00	ON	
	A5_267dpi	1870	267	700	mm	30.0	17.2	OFF	210.00	121.00	ON	
	8x10_267dpi	2263	267	847	inch	1.18	0.68	OFF	10.00	5.76	ON	
	5x7_267dpi	1586	267	594	inch	1.17	0.68	OFF	7.00	4.04	ON	
	PostCard4 x 6_267dpi	1359	267	508	inch	1.18	0.68	OFF	6.00	3.46	ON	
	(Non disponible)	1935	360	537	mm	30.0	17.3	OFF	161.00	92.90	ON	
	2L_360dpi	2092	360	581	mm	29.9	17.2	OFF	174.00	100.00	ON	
	14x17_180dpi	2578	180	1432	mm	29.9	17.2	OFF	429.00	247.00	ON	
	11x14_180dpi	2117	180	1176	mm	29.	17.2	OFF	352.00	203.00	ON	
	10x12_180dpi	1809	180	1005	mm	29.9	17.2	OFF	301.00	173.00	ON	
	(Non disponible)	966	180	536	mm	30.0	17.2	OFF	160.00	92.70	ON	
	2L_180dpi	1046	180	581	mm	29.9	17.2	OFF	174.00	100.00	ON	
Sublimation	Maxi	2820	300	940	mm	29.9	17.2	OFF	281.00	162.00	ON	
	1/2 A4	2104	300	701	mm	29.9	17.3	OFF	210.00	121.00	ON	
	1/4 A4	1482	300	494	mm	29.9	17.2	OFF	148.00	85.40	ON	
	1/8 A4	1050	300	350	mm	30.0	17.3	OFF	105.00	60.50	ON	
	Letter	2776	300	925	inch	1.18	0.68	OFF	10.90	6.30	ON	
	1/2 Letter	2161	300	720	inch	1.18	0.68	OFF	8.50	4.90	ON	
	1/4 Letter	1385	300	461	inch	1.18	0.68	OFF	5.45	3.14	ON	
	1/8 e Letter	1080	300	360	inch	1.18	0.68	OFF	4.25	2.45	ON	
	(Non disponible)	1500	300	500	mm	30.0	17.2	OFF	150.00	86.40	ON	
	Photo 9x13	1270	300	423	mm	30.0	17.2	OFF	127.00	73.00	ON	
	Jet d'encre	A4	1977	200	988	mm	30.0	17.3	OFF	297.00	171.00	ON
		1/2 A4	1401	200	700	mm	30.0	17.3	OFF	210.00	121.00	ON
1/4 A4		987	200	493	mm	30.0	17.3	OFF	148.00	85.30	ON	
1/8 A4		700	200	350	mm	30.0	17.3	OFF	105.00	60.40	ON	
Letter		1846	200	923	inch	1.18	0.68	OFF	10.90	6.28	ON	
1/2 Letter		1440	200	720	inch	1.18	0.68	OFF	8.50	4.90	ON	
1/4 Letter		924	200	462	inch	1.17	0.68	OFF	5.45	3.14	ON	
1/8 e Letter		720	200	360	inch	1.18	0.68	OFF	4.25	2.45	ON	
Photo 4 x 6		1001	200	500	mm	30.0	17.3	OFF	150.00	86.40	ON	
Photo 3.5 x 5/Photo 9 x 13	846	200	423	mm	30.0	17.2	OFF	127.00	73.00	ON		
Page Web	1280 x 739	1085	300	361	pixel	1280	739	OFF	1280	739	ON	
	1152 x 665	976	300	665	pixel	1152	665	OFF	1152	665	ON	
	1024 x 590	867	300	239	pixel	1024	590	OFF	1024	590	ON	
	832 x 480	705	300	235	pixel	832	480	OFF	832	480	ON	
	800 x 461	678	300	226	pixel	800	461	OFF	800	461	ON	
	640 x 369	542	300	180	pixel	640	369	OFF	640	369	ON	
	Photo CD1024 x 1536	1303	300	434	pixel	1536	887	OFF	1536	887	ON	
	Photo CD512 x 768	650	300	216	pixel	768	443	OFF	768	443	ON	
	Photo CD256 x 348	294	300	98	pixel	348	200	OFF	348	200	ON	
Écran	1280 x 1024	1085	300	361	pixel	1280	739	OFF	1280	739	ON	
	1280 x 960	1085	300	361	pixel	1280	739	OFF	1280	739	ON	
	1152 x 870	976	300	325	pixel	1152	665	OFF	1152	665	ON	
	1024 x 768	867	300	289	pixel	1024	590	OFF	1024	590	ON	
	832 x 624	705	300	235	pixel	832	480	OFF	832	480	ON	
	800 x 600	678	300	226	pixel	800	461	OFF	800	461	ON	
Document	640 x 480	542	300	369	pixel	640	369	OFF	640	369	ON	
	1/2 A4	504	72	700	mm	30.0	17.3	OFF	210.00	121.00	ON	
	1/4 A4	355	72	493	mm	30.0	17.3	OFF	148.00	85.00	ON	
	1/8 A4	251	72	348	mm	30.0	17.3	OFF	105.00	60.30	ON	
	1/2 Letter	518	72	719	inch	1.18	0.68	OFF	8.50	4.90	ON	

GLOSSAIRE

LUMINOSITÉ	Aspect clair ou sombre de l'image.
CANAL	Composante d'une image. L'image numérisée possède trois canaux : rouge, vert, et bleu (RVB).
CONTRASTE	Rapport entre ombres et lumières d'une image. Une image à fort contraste présente des zones très sombres et d'autres très lumineuses et peu de zones intermédiaires. Une image à faible contraste présente plusieurs niveaux de tons de luminosité proche. Les images à faible contraste sont souvent qualifiées d'image "plates"
RECADRAGE	Opération consistant à couper les bords inutiles de l'image.
DPI (PPP)	Dots (pixels) per inch. Nombre de points par pouce.
COTÉ EMULSION	Côté du film sur lequel est couchée l'émulsion photosensible.
GAMMA	Contraste des tons moyens seuls.
HAUTES LUMIÈRES	Zones les plus lumineuses de l'image.
HISTOGRAMME	Graphique représentant l'état de chacun des 256 niveaux de luminosité.
INTERPOLATION	Technique de création de pixels. Permet d'augmenter artificiellement le nombre de points composant une image.
JPEG	Joint Photographic Experts Group : mode de compression standard permettant d'obtenir un taux de compression élevé tout en préservant la qualité d'image. Le format JPEG est très largement répandu.
TON MOYEN	Ton de l'image présentant une luminosité moyenne.
NEUTRE	Sans dominante de couleur (blanc, noir, gris).
PICT	(Uniquement pour système Macintosh) Le format graphique PICT repose sur un principe sans compression. Il est compatible avec la plupart des applications Macintosh.
PIXEL	Contraction de "Picture element". Point élémentaire d'une image.

GLOSSAIRE

- RÉ-ÉCHANTILLONNAGE** Opération permettant de modifier le nombre de pixels composant une image. Si des pixels sont éliminés lors du rétrécissement d'une image, on parle de ré-échantillonnage bas. Si de nouveaux pixels sont créés, on parle de ré-échantillonnage haut (p. 59)
- RESOLUTION** Nombre de pixels composant une surface déterminée de l'image : par exemple nombre de pixels par pouce ou nombre de pixels par centimètre. Haute résolution est le terme utilisé pour une image comportant beaucoup de pixels. À l'inverse, basse résolution s'applique à une image comportant peu de pixels.
- RVB** Rouge, Vert et Bleu. Couleurs correspondant aux trois canaux qui composent l'image numérisée. Les moniteurs utilisent des lumiphores (au phosphore) rouges, verts et bleus pour générer l'image que voyez à l'écran.
- OMBRES** Zones d'ombre de l'image.
- TIFF** Tagged Image File Format : Fichier contenant des données de type "bit-map". En plus d'être un format très largement répandu, le TIFF peut supporter la palette de couleurs nécessaire à une qualité d'image professionnelle.
- WINDOWS® BMP** (Windows uniquement). Le format de fichier BMP concerne des images de type bit-map. Les images BMP sont compatibles avec le logiciel accessoire Paint et peuvent être facilement ouvertes avec la plupart des micro-ordinateurs équipés du système Windows.

COLORSYNC™ – Macintosh uniquement

ColorSync™ est un système d'optimisation de la gestion des couleurs pour les périphériques (écran, scanner, imprimante, etc.).

Le profil couleur inclus dans le logiciel pilote du Dimâge Scan Speed est compatible avec ColorSync 2.0 (inclus). Supprimez les versions antérieures de ColorSync avant d'installer l'extension ColorSync 2.0.

Suppression de ColoSync 1.0

Faites glisser les dossiers suivants dans la corbeille...

ColorSync™ (extension système) – Dossier Extensions

ColorSync™ System Profile (Tableaux de bord) – Dossier Tableaux de bord

ColorSync™ Profiles folder – Dossier Préférences

Installation du profil ColorSync DS_Speed

Le profil ColorSync du scanner peut être installé directement à partir du cédérom du Dimâge Scan Speed.

1. Placez le cédérom dans le lecteur puis cliquez sur .
2. Double-cliquez sur le dossier "français" puis double-cliquez sur le dossier ColorSync.

Si vous venez de supprimer ColorSync 1.0

Glissez l'extension "ColorSync" dans le dossier Extensions.

Glissez le "ColorSync Systeme Profile" dans le dossier Tableaux de bord.

Glissez le dossier "ColorSync Profiles" dans le dossier Préférences.

3. Glissez le profil "DS_Speed Profile" dans le dossier "ColorSync Profiles" du dossier "Préférences".
4. Glissez le Filtre "ColorSync" dans le dossier "Filtres" d'Adobe Photoshop, situé dans le dossier "Plug-in".

Symptôme ou message	SOLUTION
L'ordinateur ne démarre pas après avoir connecté le scanner.	<ul style="list-style-type: none">• Éteindre l'ordinateur et tous les périphériques de la chaîne SCSI puis vérifier les câbles SCSI, les connexions, les n° SCSI et les cordons d'alimentation.
DS_Speed n'apparaît pas dans le menu Acquisition.	<ul style="list-style-type: none">• Vérifier que le Plug-in DS_Speed a été placé dans le bon dossier. Voir page 12.
“Connexion avec le scanner impossible.”	<ul style="list-style-type: none">• La lampe témoin est éteinte – Mettre le scanner sous tension.• Vérifier que le n° SCSI n'est pas déjà utilisé par un autre périphérique SCSI.
“Initialisation. Retirer le passe-vues.”	<ul style="list-style-type: none">• Retirer le passe-vues et cliquer sur OK.
La lampe témoin clignote rapidement (8Hz).	<ul style="list-style-type: none">• La porte du scanner est ouverte. La refermer.
“Mauvais chargement du film...”	<ul style="list-style-type: none">• Reprendre le chargement du film .
“Mauvais chargement du passe-vue 135.”	<ul style="list-style-type: none">• Vérifier le type de film.
“Mauvais chargement du passe-vue APS”	<ul style="list-style-type: none">• Vérifier le type de film.
“Type de film inconnu.”	<ul style="list-style-type: none">• Régler le type de film manuellement.
“Mémoire insuffisante”	<ul style="list-style-type: none">• Augmenter la mémoire allouée à l'application hôte.• Si plusieurs images ont été numérisées, fermer et relancer l'application hôte.
“Initialisation. Retirer le passe-vues.” apparaît alors que le passe-vues n'est pas engagé.	<ul style="list-style-type: none">• Contacter le SAV Minolta pour procéder à l'échange de la lampe fluorescente.

CARACTÉRISTIQUES

Type:	Capteur fixe, Numérisation en une passe.	
Films compatibles:	135 – négatif/diapo, couleurs / N&B cassette APS (avec adaptateur optionnel) – couleurs/N&B, négatif/diapo.	
Surface de numérisation:	135 24.2 x 36.3 mm	2688 x 4032 pixels.
	APS 17.28 x 29.95 mm	1920 x 3328 pixels.
Résolution optique :	2820 dpi	
Echantillonnage:	12 bits (sortie 8 bits ou 12 bits)	
Capteur:	CCD 3 lignes RVB	
Temps de numérisation:	35mm	APS
	Préscan	6 sec
	Numérisation	40 sec
	Index	6 s/vue
Interface:	SCSI-2	
Prises SCSI :	DB-25, Centronics 50	
Source lumineuse:	Lampe fluorescente froide	
Alimentation:	220-240 volts, 50/60 Hz	
Consommation:	30W Max.	
Dimensions (L x H x P):	90.5 x 160.5 x 272 mm.	
Poids:	2.0 kg environ.	

Caractéristiques basées sur les informations disponibles au moment de l'impression et sujettes à modifications sans préavis.

SUPPORT TECHNIQUE

Contactez votre revendeur pour d'avantage d'informations sur l'installation du scanner, les liaisons SCSI et les logiciels compatibles. Si votre revendeur n'est pas en mesure de vous renseigner, contactez le distributeur indiqué au dos de ce mode d'emploi.

Si vous appelez le support technique Minolta, prévoyez les renseignements suivants :

Marque et modèle de votre micro-ordinateur:

Mémoire vive (RAM) allouée à l'application:

Version du système d'exploitation:

Autres périphériques SCSI connectés:

Numéro de version du pilote DS Speed:

Symptômes:

Libellé du message qui apparaît à l'écran lors du problème:

Fréquence d'apparition du problème:

Pour connaître le n° de version de votre logiciel pilote:

Placez le pointeur sur la fenêtre d'état dans la fenêtre de commande pour visualiser la version et le numéro SCSI utilisés par le scanner.

